

歯科 マツプ。

～長浜市・米原市の
歯医者さん情報～



滋賀県健康づくりキャラクター
「しがのハグ&クミ」

平成 30 年 2 月

滋賀県湖北健康福祉事務所(長浜保健所)

目 次

はじめに	1
管内歯科医療機関一覧表	2～3
管内地図	4～7
訪問歯科診療について	8～9
かかりつけ歯科医について	10～11
歯科医院情報	13～127
病院歯科情報	128～131

はじめに

この歯科マップは、健康であっても障害があっても高齢になっても身近に住み慣れた町で歯科医療を受けたいという思いを大切にして、関係機関とともに作成した歯科医療情報誌です。

平成 25 年 3 月に歯科マップを発行してから約 5 年が経過したことから、最新の情報を更新し、また、より活用しやすい情報を提供するために、実際のマップ利用者に活用状況や意見等をお聞きし、改正・更新をしました。

この歯科マップの情報により、気軽に歯科受診ができる、かかりつけ歯科医を見つけ、歯および口、そして全身の健康の維持・増進に繋がることを願っています。

まずは、歯科医院にお電話してみてください。

なお、この歯科マップは、調査にご協力いただいた医療機関のみ掲載しております。ご了承ください。

平成 30 年 2 月

滋賀県湖北健康福祉事務所長

小 林 靖 英

地図番号	施設名称	掲載ページ	電話番号 (市外局 番0749)	FAX番号 (市外局 番0749)	住所	診療科目	診療所の階層	予約制の有無	個室の診療室	笑気
長浜市（長浜・浅井・びわ・虎姫 地域）										
1	いのくち歯科	14～15	(62)2506	(62)2506	長浜市宮前町6-27	歯科	1階	有		
2	おかの 岡野歯科医院	16～17	(62)0083	(62)0107	長浜市元浜町7-30	歯科	2階	有		
3	かわさき 川崎歯科医院	18～19	(65)3222	(65)3841	長浜市宮司町五反田74-2	歯科・口腔外科	1階	有		
4	きたむら 北村歯科医院	20～21	(63)6785	(65)0524	長浜市殿町5-6-19	歯科・小児歯科	1階	有		
5	くさの 草野歯科	22～23	(68)0068	(68)0067	長浜市神照町668	歯科	1階	有		
6	さかもと 坂本歯科医院	24～25	(62)6480	(63)7327	長浜市神前町6-8	歯科	1階	有	●	
7	さきぐち 笹口歯科医院	26～27	(68)2711	(68)2712	長浜市弥高町100	歯科・小児歯科	1階	有		
8	さわ 澤歯科医院	28～29	(65)5454	(65)5454	長浜市加納町918	歯科	1階	有		
9	しみず歯科医院	30～31	(63)7722	(68)5780	長浜市口分田町790-1	歯科	1階	有		
10	たかしな歯科クリニック	32～33	(64)6480	(64)6481	長浜市八幡中山町389	歯科・小児歯科・ 矯正歯科	1階	有	●	
11	たかはし 高橋歯科医院	34～35	(62)8010	(62)8010	長浜市平方町577	歯科・小児歯科	2階	有		
12	たけだ 武田歯科	36～37	(62)0504	(62)0504	長浜市朝日町8-25	歯科（矯正 科）	1階	有		
13	つじ歯科医院	38～39	(65)2233	(65)2233	長浜市南呉服町2-11	歯科・小児歯科	1階	有	●	
14	なかせ 中瀬歯科医院	40～41	(65)0010	(62)7745	長浜市八幡中山町1297-1	歯科・小児歯科	1階	有	●	
15	なかむら 中村歯科	42～43	(62)4618	(65)6333	長浜市神照町34-7	歯科・小児歯科	2階	有		●
16	なりた 成田歯科医院	44～45	(65)1188	(65)1187	長浜市八幡東町9番1号（楽市内）	歯科・矯正歯科	1階	有	●	●
17	にしかわ 西川歯科医院	46～47	(62)0828	(65)1685	長浜市朝日町4-20	歯科・小児歯科	2階	有		
18	にしもと 西本歯科医院	48～49	(62)2934	(65)4618	長浜市高田町14-29	歯科	2階	有		
19	ハート歯科医院	50～51	(64)0811	(64)0811	長浜市八幡東町187番地の1	歯科・小児歯科・口 腔外科・矯正歯科	1階	有		
20	ひぐち 樋口歯科	52～53	(65)3361	(65)3362	長浜市七条町769	歯科	1階	有		
21	ひろべ 廣部歯科医院	54～55	(63)1266	(63)1266	長浜市新栄町640-4	歯科	1階	有		
22	ほんだ歯科クリニック	56～57	(62)0021	(62)0065	長浜市勝町832	歯科・小児歯科	1階	有	●	●
23	まつおか 松岡歯科医院	58～59	(63)3344	(63)3344	長浜市神照町719-18	歯科	1階	有		
24	まつやま 松山歯科医院	60～61	(62)2294	(62)0350	長浜市分木町6-55	歯科	2階	有		
25	もり 森歯科医院	62～63	(62)1441	(64)1441	長浜市森町269-4	歯科	1階	有		
26	もりしま 森島歯科医院	64～65	(62)0610	(62)0610	長浜市高田町6-3	歯科	2階	有		
27	わかもり 若森歯科医院	66～67	(63)8766	(65)0592	長浜市大宮町8-7	歯科	1階	有		
28	あいば 饗場歯科医院	68～69	(73)2126	(73)2126	長浜市三川町1138	歯科	1階	有		
29	あざい 浅井歯科診療所	70～71	(74)2281	(74)2281	長浜市野田町127	歯科	1階	有		
30	かわせ 川瀬歯科医院	72～73	(72)4108	(72)4131	長浜市富田町487-1	歯科・小児歯科	1階	有		
31	さいれんじ 西連寺歯科クリニック	74～75	(50)6792	(50)6793	長浜市湖北町小倉183	歯科・小児歯科	1階	有	●	●
32	しろやま歯科	76～77	(74)3222	(74)3235	長浜市三田町1308-27	歯科	1階	有		
33	まき 牧歯科医院	78～79	(72)5120	(72)5015	長浜市川道町1867	歯科・小児歯科	1階	有		
34	もとやす 本康歯科クリニック	80～81	(72)5222	(72)5222	長浜市曾根町767	歯科・小児歯科・ 矯正歯科	1階	有		
35	やす歯科医院	82～83	(78)8050	(78)8051	長浜市湖北町速水2752	歯科・小児歯科・ 矯正歯科	1階	有		

地図番号	施設名称	掲載ページ	電話番号 (市外局 番0749)	FAX番号 (市外局 番0749)	住所	診療科目	診療所の階層	予約制の有無	個室の診療室	笑気
長浜市(湖北・高月・木之本・余呉・西浅井 地域)										
36	よこい あおば横井歯科医院	84~85	(88)8010	(88)8020	長浜市西浅井町塩津浜1458	歯科・小児歯科・ 口腔外科	1階	有	●	
37	おおと 大音歯科医院	86~87	(82)2230	(82)2766	長浜市木之本町木之本1088	歯科	1階	無		
38	さわたり 澤渡歯科医院	88~89	(82)5767	(82)5760	長浜市木之本町黒田833-1	歯科・口腔外科	1階	有		
39	なかのごう 中之郷歯科診療所	90~91	(86)8120	(86)8115	長浜市余呉町中之郷2434	歯科	1階	有		
40	なかむら 中村歯科	92~93	(85)4858	(85)4874	長浜市高月町高月592-4	歯科・小児歯科・ 矯正歯科	1階	有		●
41	まつもと 松本歯科医院	94~95	(85)4878	(85)5222	長浜市高月町落川19-1	歯科	1階	有		
42	やすい 安井歯科	96~97	(85)3133	(85)4978	長浜市高月町森本108	歯科	1階	有	●	●
43	よこい 横井歯科医院	98~99	(82)3553	(82)5667	長浜市木之本町木之本1710-1	歯科	1階	有		
米原市(米原・近江 地域)										
44	いとう 伊藤デンタルクリニック	100~101	(52)4102	(52)8170	米原市梅ヶ原栄47	歯科・小児歯科	1階	有		
45	おうみ 近江スミダ歯科医院	102~103	(52)4181	(52)4100	米原市宇賀野267-1	歯科・小児歯科	1階	有		
46	きたむら 歯科	104~105	(52)6666	(52)9300	米原市顔戸615-4	歯科・小児歯科	1階	有	●	
47	こばやし 歯科	106~107	(52)6655	(52)6655	米原市顔戸681-1	歯科・小児歯科	1階	有		
48	すみだ 角田歯科医院	108~109	(52)0238	(52)3860	米原市米原546	歯科・小児歯科	1階	要予約		
49	まつばら 松原歯科医院	110~111	(52)4555	(52)2399	米原市下多良1-16	歯科	1階	有		
50	やまね 山根歯科医院	112~113	(52)5811	(52)5801	米原市顔戸1380-2	歯科	1階	有		●
米原市(山東・伊吹 地域)										
51	しもむら 下村歯科医院	114~115	(55)0045	(55)0343	米原市長岡1599-3	歯科・小児歯科・ 矯正歯科	2階	有		●
52	たきがみ 瀧上歯科医院	116~117	(55)4182	(55)4182	米原市小田1048	歯科・小児歯科・ 口腔外科	1階	有		
53	ながおか 歯科クリニック	118~119	(55)0571	(55)0572	米原市長岡1192-1	歯科	1階	有		
54	にのみや 歯科医院	120~121	(58)0245	(58)1810	米原市春照1911-1	歯科・小児歯科	1階	有	●	
55	ひかり 歯科医院	122~123	(57)1315	(57)1315	米原市柏原982-4	歯科・小児歯科	1階	有		
56	ふじき 歯科	124~125	(55)2600	(55)0211	米原市西山272-1	歯科・小児歯科	1階	有		
57	むらまつ 村松歯科クリニック	126~127	(55)3877	(55)3877	米原市野一色367-21	歯科・小児歯科	1階	有		
病院										
A	市立長浜病院	128	(68)2300	(65)1259	長浜市大戌亥町313	歯科・口腔外科	詳細は各頁を 参照してください。			
B	長浜赤十字病院	129	(63)2111	(63)2111	長浜市宮前町14-7	歯科・口腔外科				
C	長浜市立湖北病院	139	(82)3313	(82)3646	長浜市木之本町黒田1221	歯科・口腔外科				

調査にご協力いただいた医療機関のみ掲載しております。

長浜市（長浜・浅井・びわ・虎姫 地域）

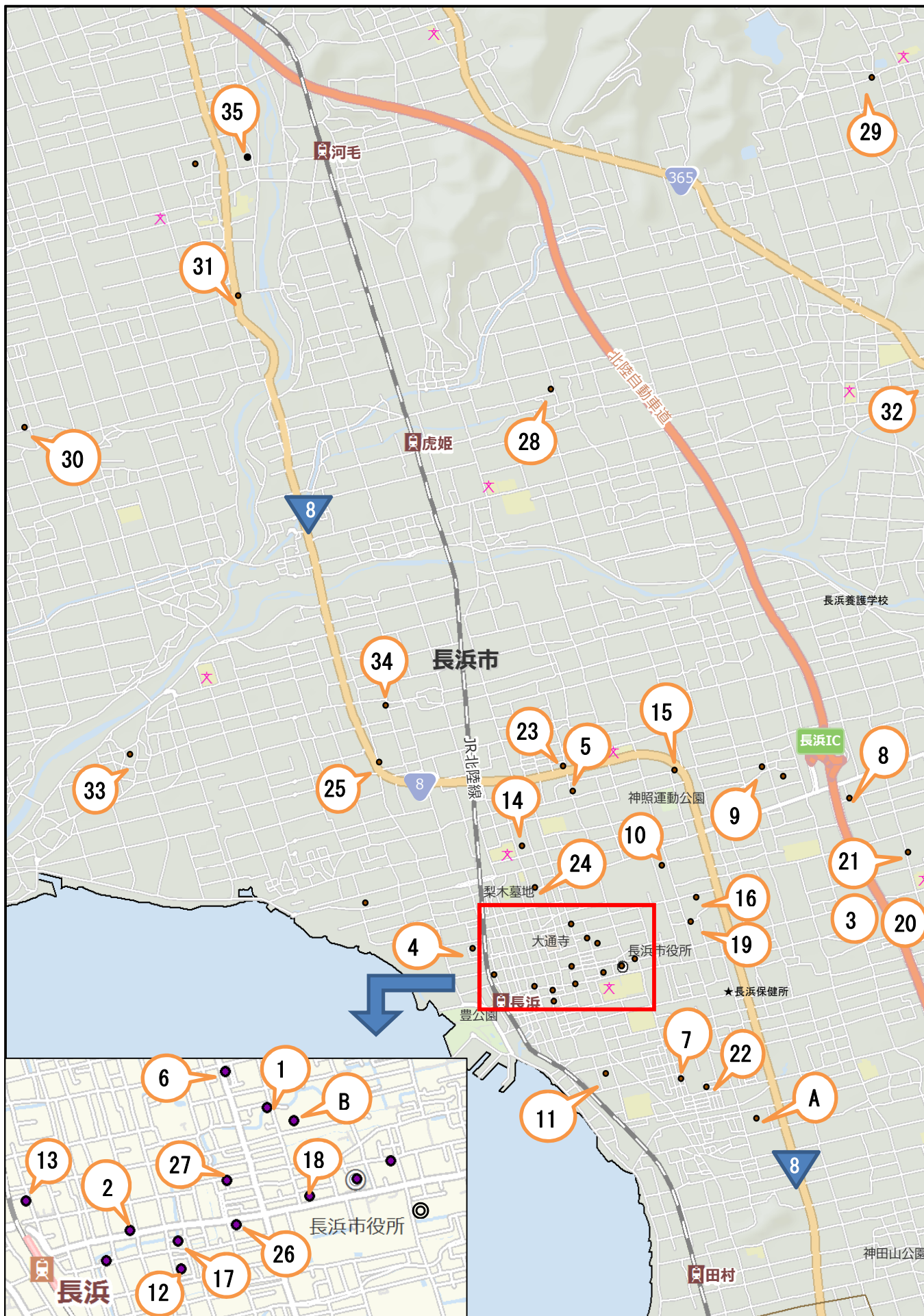

長浜市（湖北・高月・木之本・余呉・西浅井 地域）

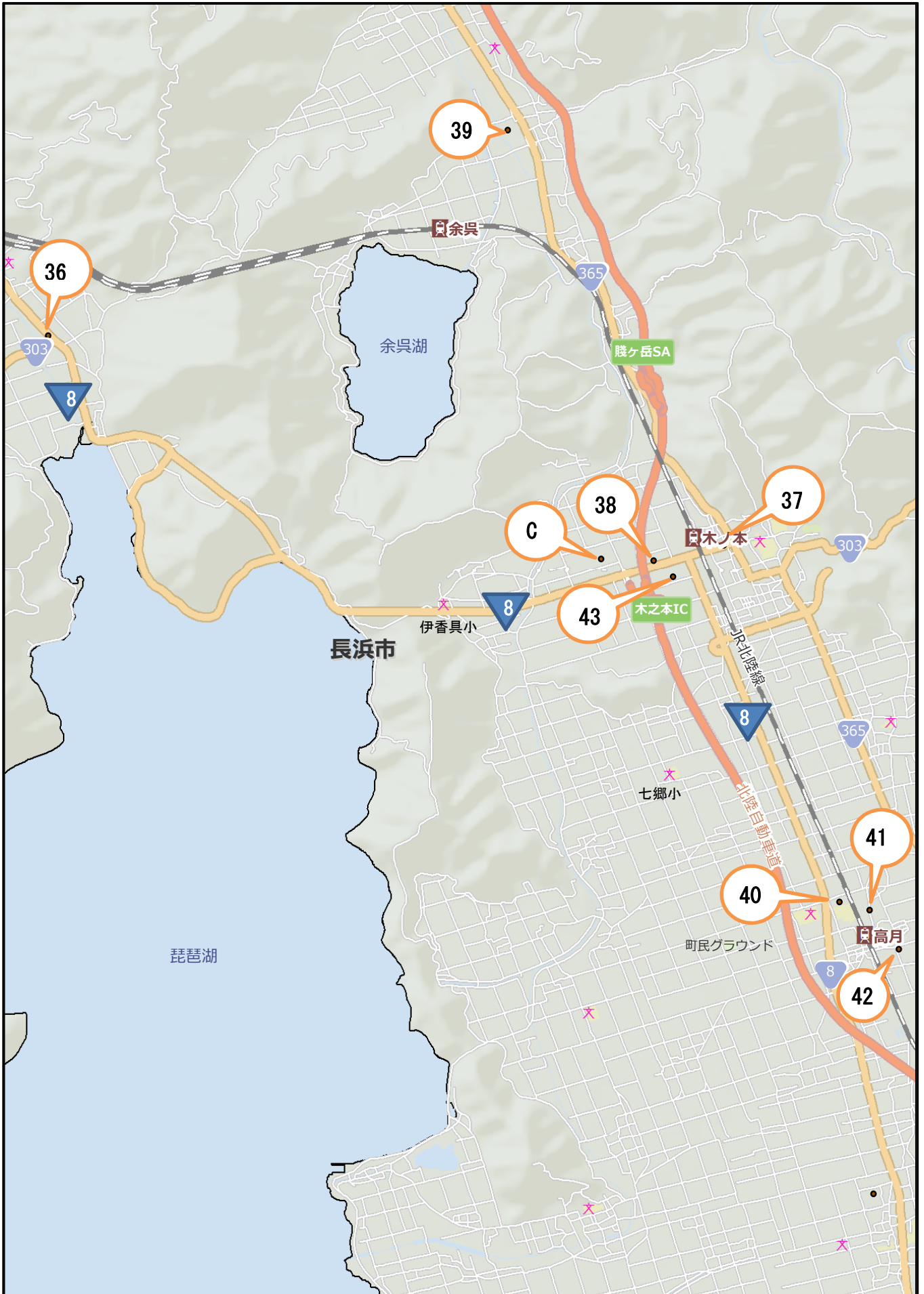

米原市 (米原・近江 地域)

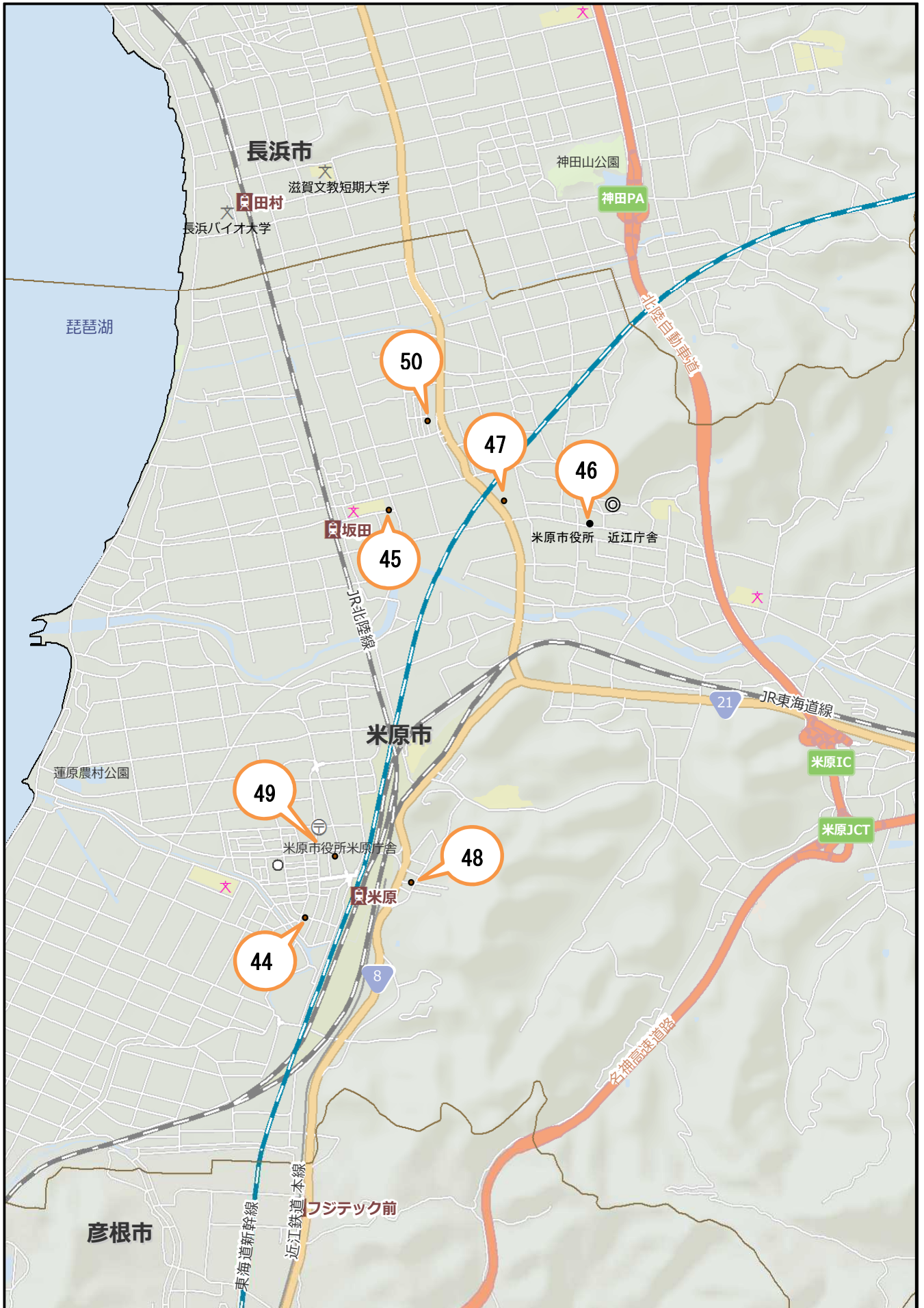

米原市 (山東・伊吹 地域)

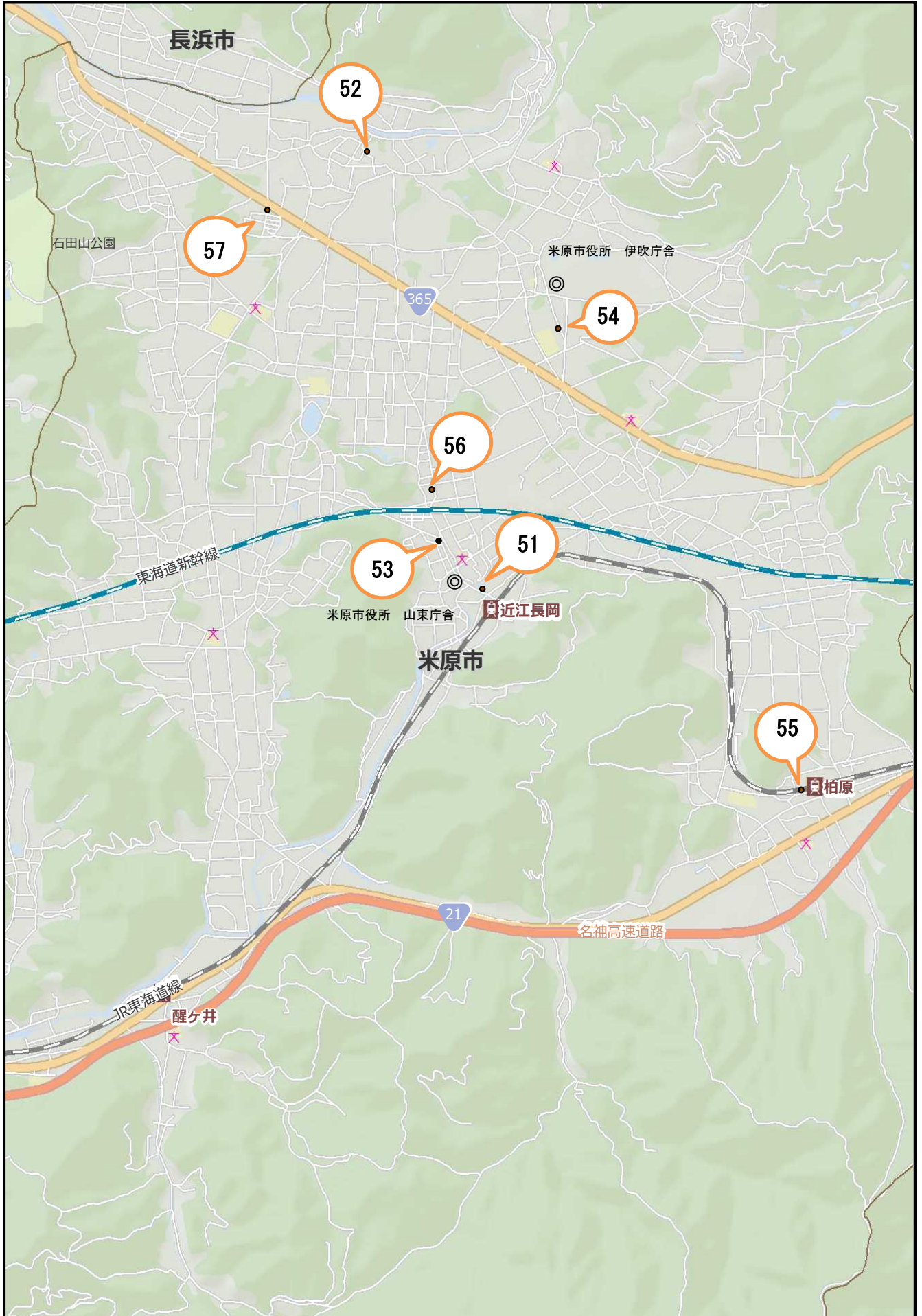

訪問歯科診療について



■ 訪問歯科診療とは

歯科医療機関で患者さんを診ている歯科医師や歯科衛生士が、通院困難な方の自宅等を訪問して歯科の治療や口腔ケアを行います。

■ 訪問歯科診療の対象となる方

寝たきり等の身体的な理由で通院が困難な方を対象とします。
寝たきり状態の方だけでなく、心身の状態などで通院が困難な方も含まれます。
事情や状況は様々でしょうから、まずは、連絡してご相談ください。

■ 訪問歯科診療を行える場所

【施設】…………… 介護老人福祉施設（特別養護老人ホーム）、介護老人保健施設、介護療養型医療施設

【病院、診療所】…………… 歯科のない医療機関

【居宅、居宅系施設】… 自宅（一戸建て住宅、マンション・アパート等の集合住宅）、グループホーム、有料老人ホーム、軽費老人ホーム、高齢者専用賃貸住宅、等

※デイサービス、デイケア等においては、訪問歯科診療はできません。

■ 訪問歯科診療の費用

費用は処置の内容により異なりますが、医療保険および介護保険が利用できます。

診療所での治療費と変わりませんが、別途、歯科訪問診療（1回1,000円程度/1割負担）が掛かる場合があります。また、治療内容により保険が適用できない場合もありますので、事前に歯科医師にご確認をお願いします。

■ 訪問歯科診療のできる治療の例（※治療できる内容が各々で異なる場合があります。）

- むし歯治療、歯周病の治療および予防
- 入れ歯の作製、修理、調整
- 口腔ケア など

■ 訪問歯科診療に来てもらえる歯科医療機関、お問い合わせ方法

○訪問歯科診療を行っている歯科医院から半径 16km 以内にあるご自宅・施設等が訪問可能地域となります。

○訪問歯科診療実施歯科医院は、次頁に一覧を記載しておりますので、参考にしてください。

○一覧に、かかりつけの歯科医院または目的の歯科医院がある場合は、直接歯科医院にお問い合わせください。

○一覧に、かかりつけの歯科医院がない場合、または、どこの医院にかかれば良いかわからない場合は、下記の（一社）湖北歯科医師会 にお問い合わせください。

（※湖北歯科医師会にお問い合わせいただいた場合は、湖北歯科医師会に入会している医院のみの紹介となります。ご了承ください。）

湖北圏域 訪問歯科診療 一覧

【長浜市】

地図 No.	医療機関名	所在地	電話番号
1	いのち歯科	長浜市宮前町 6-27	62-2506
2	岡野歯科医院	長浜市元浜町 7-30	62-0083
3	川崎歯科医院	長浜市宮司町 74-2	65-3222
5	草野歯科	長浜市神照町 668	68-0068
8	医療法人圭佑会 澤歯科医院	長浜市加納町 918	65-5454
10	たかしな歯科クリニック	長浜市八幡中山町 389	64-6480
11	高橋歯科医院	長浜市平方町 577	62-8010
12	武田歯科	長浜市朝日町 8-25	62-0504
13	つじ歯科医院	長浜市南呉服町 2-11	65-2233
14	中瀬歯科医院	長浜市八幡中山町 1297-1	65-0010
15	医療法人社団 中村歯科	長浜市神照町 34-7	62-4618
16	成田歯科医院	長浜市八幡東町 9-1 長浜楽市内	65-1188
17	西川歯科医院	長浜市朝日町 4-20	62-0828
20	樋口歯科	長浜市七条町 769	65-3361
22	ほんだ歯科クリニック	長浜市勝町 832	62-0021
23	松岡歯科医院	長浜市神照町 719-18	63-3344
24	松山歯科医院	長浜市分木町 6-55	62-2294
26	森島歯科医院	長浜市高田町 6-3	62-0610
29	浅井歯科診療所	長浜市野田町 127	74-2281
30	川瀬歯科医院	長浜市富田町 487-1	72-4108
31	西連寺歯科クリニック	長浜市湖北町小倉 183	50-6792
32	医療法人しろやま歯科	長浜市三田町 1308-27	74-3222
33	牧歯科医院	長浜市川道町 1867	72-5120
34	本康歯科クリニック	長浜市曾根町 767	72-5222
35	やす歯科医院	長浜市湖北町速水 2752	78-8050
36	あおば横井歯科医院	長浜市西浅井町塩津浜 1458	88-8010
37	大音歯科医院	長浜市木之本町木之本 1088	82-2230
38	澤渡歯科医院	長浜市木之本町黒田 833-1	82-5767
39	中之郷歯科診療所	長浜市余呉町中之郷 2434	86-8120
40	中村歯科	長浜市高月町高月 592-4	85-4858
41	松本歯科医院	長浜市高月町落川 19-1	85-4878

【米原市】

44	伊藤デンタルクリニック	米原市梅ヶ原栄 47	52-4102
45	近江スミダ歯科医院	米原市宇賀野 267-1	52-4181
46	きたむら歯科	米原市顔戸 615-4	52-6666
49	松原歯科医院	米原市下多良 1-16	52-4555
50	山根歯科医院	米原市顔戸 1380-2	52-5811
51	医療法人宏樹会 下村歯科医院	米原市長岡 1599-3	55-0045
52	瀧上歯科医院	米原市小田 1048	55-4182
53	医療法人ながおか歯科クリニック	米原市長岡 1192-1	55-0571
54	にのみや歯科診療	米原市春照 1911-1	58-0245
56	ふじき歯科	米原市西山 272-1	55-2600

かかりつけ歯科医について



子どもの歯はむし歯になりやすく、進行が早いことが特徴です。

また、一度むし歯になって穴があいてしまった歯は、もとの状態に戻すことはできません。

むし歯が進行してしまうと、後々さらに痛い治療をすることになってしまいます。

歯科健診を定期的に受けて、早期にむし歯やかみ合わせ等の問題を発見しましょう。

相談がしやすい

歯医者さんに
行きやすい

安心して受診できる

かかりつけ歯科医の探し方

- 家族や友人の行っている歯科医院に相談してみましょう。
- 歯科マップの一覧を見て、行きやすそうなところを探してみましょう。
(滋賀県湖北健康福祉事務所のホームページにも掲載しております)
「滋賀県湖北健康福祉事務所 歯科マップ」で検索を!
- 事前に歯科医院に電話をしてみて、子どもの心配事や本人のことを伝えておきましょう。
どのように伝えたら良いかわからない時は、次頁の「歯科受診連絡票」を参考にしてください。
- まずは歯が痛くないときに行ってみて、歯磨きの練習をしてもらいましょう。
いきなり痛みを伴う治療をすると、「歯科医院 = 怖い」というイメージがつきやすくなります。
「むし歯が出来たら受診」ではなく、痛みやむし歯等、何も無い時から受診することを心掛け、「場慣れ」や「定期健診・フッ素塗布」の機会として、日頃から定期受診をしましょう。

子どもの口腔ケアに効果的な方法

- 歯医者さんごっこ、寝かせ磨き
- 歯科器具等の実物や写真を見せて、一つ一つ具体的に説明する。
- 親や兄弟が歯磨きをしている姿や歯科受診する姿を見せる。
- 絵カード（歯磨き手順のイラストや写真）や鏡等を見せながら歯磨きする。
(特に言葉での理解が困難な場合に視覚的に伝えると効果的です。)
- 一つでもできたら、とにかくほめる。
- 歯磨きが難しい場合は、「1回ですべてを完璧にしなれば」と必死になりすぎず、「昨日は右下をきちんと磨いたから、今日は特に右上の奥歯をきちんと磨こう。」等、毎日ポイントを決めて磨く。



★まずは医療機関に電話にて相談の上、FAX してください。

歯科受診連絡票

年 月 日

受診者氏名	ふりがな	生年 月日	西暦	年	月	日	歳
住所	〒 TEL						
緊急時連絡先	氏名 TEL						

希望する治療	<ul style="list-style-type: none"> ・むし歯の治療 ・歯ぐきの治療 ・歯石を取ってほしい ・入れ歯について相談したい ・口の中をきれいに磨いてほしい ・健診 ・フッ素を塗ってほしい ・その他 ()
受診にあたっての希望 (患者本人への対応について等)	例) 大きな声で話しかけられると不安が強くなるので、ソフトな声で。
コミュニケーションの取り方	<ul style="list-style-type: none"> ・特別なことは必要ない ・イラスト (絵) ・手話 ・筆談 ・ジェスチャー ・その他 ()
基礎疾患	<ul style="list-style-type: none"> ・ダウン症候群 ・脳性マヒ ・自閉症 ・注意欠陥多動性障害 ・てんかん ・その他 ()
主な内科疾患名	<ul style="list-style-type: none"> ・糖尿病 ・高血圧 ・心疾患 () ・出血性素因 ・その他 ()
内科等の主治医 (無・有)	病院または医院名 _____ 医師の氏名 _____ 病院または医院の住所 (〒 -) _____ 病院または医院の電話番号 _____
現在飲んでいる薬の名前	無 有 (何の薬を飲んでいますか _____)
これまでの 歯科治療の経験	有 (地域歯科診療所・病院歯科・口腔衛生センター・びわこ学園・その他) 無 歯科治療中断の有無 無・有 (理由 _____)
受診時の付添い について	<ul style="list-style-type: none"> ・本人一人で受診 ・家族 ・ヘルパー その他 ()

記入者名 _____ (本人・家族・その他)

歯科医院・病院 情報

(調査にご協力いただいた医療機関のみ掲載しています。)

ふりがな いのくち

歯科医院名

いのくち歯科

診療科目 : 歯科

歯科医師 : 井口 裕嗣

《地図》

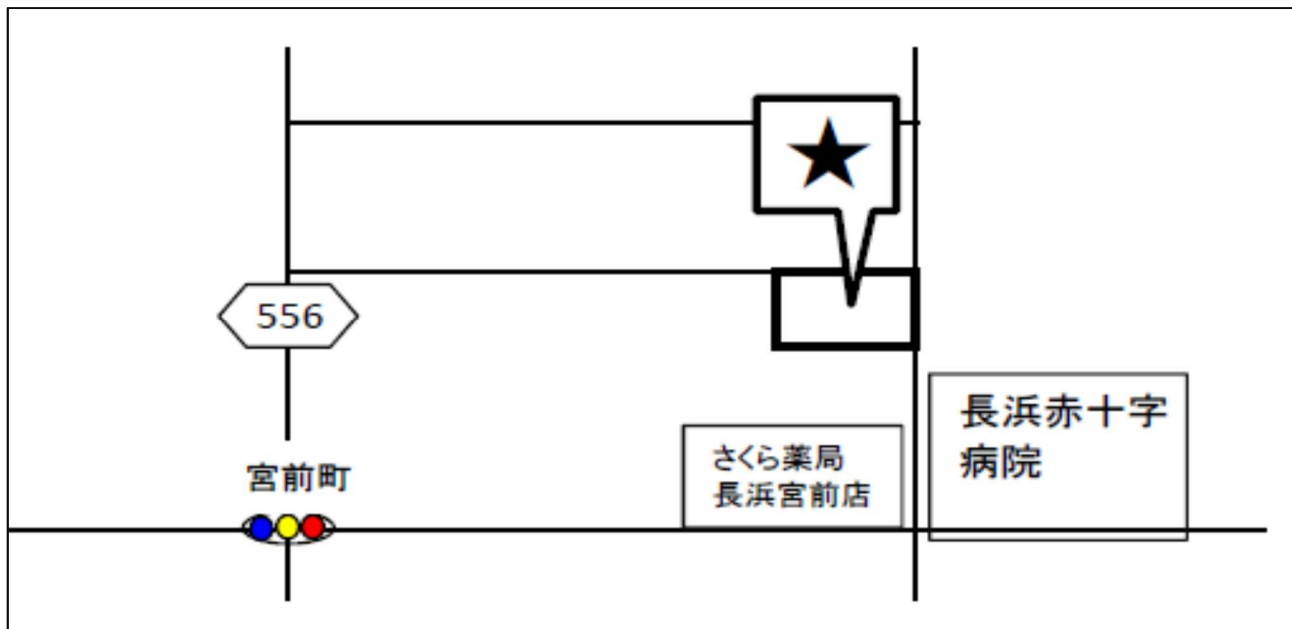

●住所 長浜市宮前町6-27

●TEL 0749-62-2506 ●FAX 0749-62-2506

《診察時間》

		月	火	水	木	金	土	日	備考
午前	9:00~1:00	○	○	○	△	○	○	△	
午後	2:30~7:00	○	○	○	△	○	○	△	

予約制の有無	有	キッズルームの有無	無
訪問診療	○	個室の診療室	無
歯科衛生士の有無	有	車イスの常備	無
補助犬の同伴	有	スタッフ介助	有

《知的・発達障害者（児）への配慮》

事前に本人の苦手や得意な事、診察への希望等の相談	○	歯科医院の雰囲気慣れるための通院	○
診療台で徐々に機械音、照明等に慣れさせる練習	○	絵カード等の作成、使用	○
治療終了後の定期受診・歯や口の健康管理	○	待ち時間短縮のための診察時間の配慮	○
視覚・聴覚的な配慮	○	笑気	×

項目		詳細	項目	詳細	
出入口	段差	有 (7cm1 段)	入口の有効幅	開き戸 (61cm)	
	スロープ	ゆるやかな傾斜有り	段差	有 (13.5cm1 段)	
	手すり	無	ペーパーの位置	左	
玄関	ドアの種類	手動	トイレ	車イス対応	無
	ドアの形状	外側：開き戸 (片開き) 内側：開き戸 (両開き可)		オストメイト 対応	無
	ドアの有効幅	71cm		自動洗浄便座	無
	靴脱ぎ場	変形		ベビーシート	無
	車イス回転幅	有		ベビーチェア	無
	段差	有 (7.5cm1 段)		外の洗面台	無
	スロープ	無		非常呼出ボタン	有
待合室	ドアの種類	ドア無し	トイレ・その他		
	ドアの形状	ドア無し	建物の 情報	診察室の階層	1 階
	ドアの有効幅	ドア無し		玄関 インターホン	無
	段差	有 (7cm1 段、12cm1 段)		駐車場	有 (4 台)
	通路有効幅	119cm		駐車場・ 障害者専用	無
	受付カウンター の高さ	104.5cm			
診察室	ドアの種類	手動		その他	レントゲン室 有効通路幅・ 入口幅
	ドアの形状	開き戸 (片開き)	車イスの ままでの 診療装置等		無
	ドアの有効幅	68cm	介護ヘルパー 同伴時の受診 時間の配慮		○
	出入口の段差	無			
	通路の有効幅	80cm			

※ベビーシート・おむつ交換が可能、ベビーチェア・幼児を固定できるイス

《備考》・車いすの方も診療の対応が可能。

歯科医院名

岡野歯科医院

診療科目 : 歯科

歯科医師 : 岡野徳一郎 ・ 岡野克也

《地図》

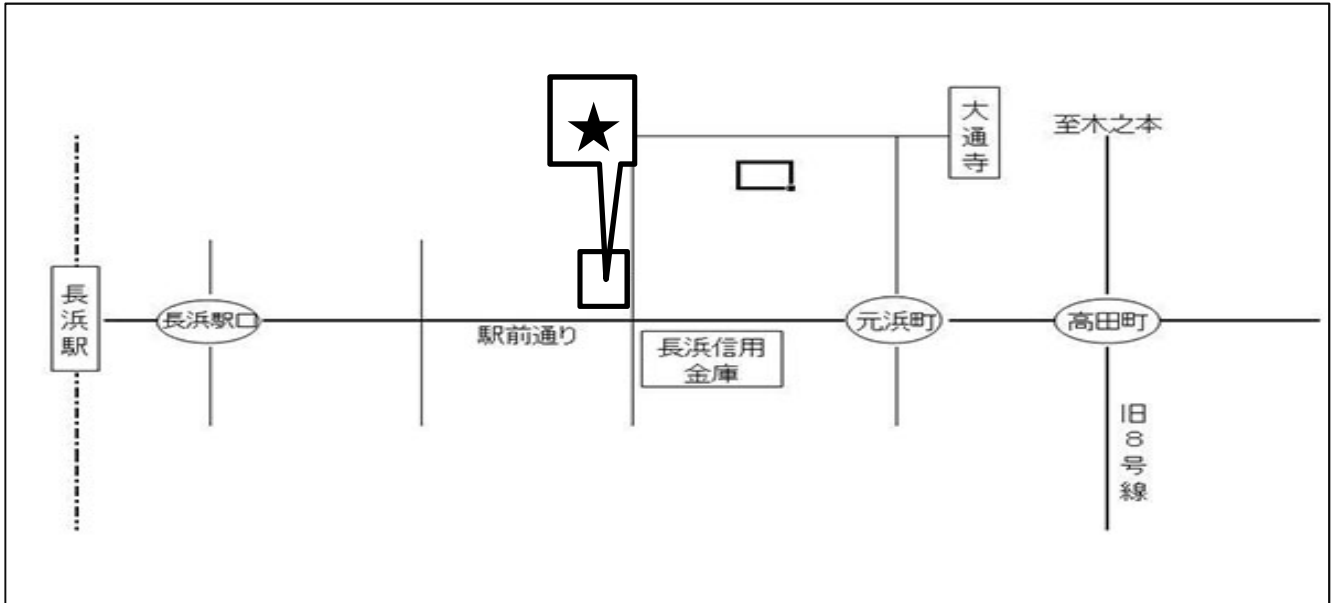

●住所 長浜市元浜町7-30

●TEL 0749-62-0083 ●FAX 0749-62-0107

《診察時間》

		月	火	水	木	金	土	日	備考
午前	9:00~12:00	○	○	○	○	○	○	△	
午後	14:30~18:00	○	○	○	△	○	○	△	

予約制の有無	有	キッズルームの有無	無
訪問診療	○	個室の診療室	無
歯科衛生士の有無	有	車イスの常備	無
補助犬の同伴	不可	スタッフ介助	有

《知的・発達障害者（児）への配慮》

事前に本人の苦手や得意な事、診察への希望等の相談	○	歯科医院の雰囲気慣れるための通院	○
診療台で徐々に機械音、照明等に慣れさせる練習	○	絵カード等の作成、使用	○
治療終了後の定期受診・歯や口の健康管理	○	待ち時間短縮のための待ち時間の配慮	○
視覚・聴覚的な配慮	×	笑気	×

項目		詳細	項目	詳細
出入口	段差	無	入口の有効幅	54cm
	スロープ	無	段差	有
	手すり	有	ペーパーの位置	右
玄関	ドアの種類	手動	車イス対応	無
	ドアの形状	開き戸（片開き）	オストメイト対応	無
	ドアの有効幅	180cm	自動洗浄便座	有
	靴脱ぎ場	変形（たて 160cm × よこ 135cm）	ベビーシート	無
	車イス回転幅	無	ベビーチェア	無
	段差	有（17cm 1段）	外の洗面台	有
	スロープ	無	非常呼出ボタン	無
待合室	ドアの種類	手動	トイレ・その他	
	ドアの形状	開き戸（片開き）	診察室の階層	2階
	ドアの有効幅	60cm	玄関 インターホン	有
	段差	無	駐車場	有（7台）
	通路有効幅	60cm（ソファの間） 55cm（トイレへの）	駐車場・ 障害者専用	無
	受付カウンター の高さ	100cm		
診察室	ドアの種類	手動	レントゲン室 有効通路幅・ 入口幅	
	ドアの形状	開き戸（片開き）	車イスの ままでの 診療装置等	無
	ドアの有効幅	79cm	介護ヘルパー 同伴時の受診 時間の配慮	○
	出入口の段差	無		
	通路の有効幅	85cm		

※ベビーシート・おむつ交換が可能、ベビーチェア・幼児を固定できるイス

《備考》

歯科医院名 **川崎歯科医院**

診療科目 : 歯科・口腔外科

歯科医師 : 川崎 博男

《地図》

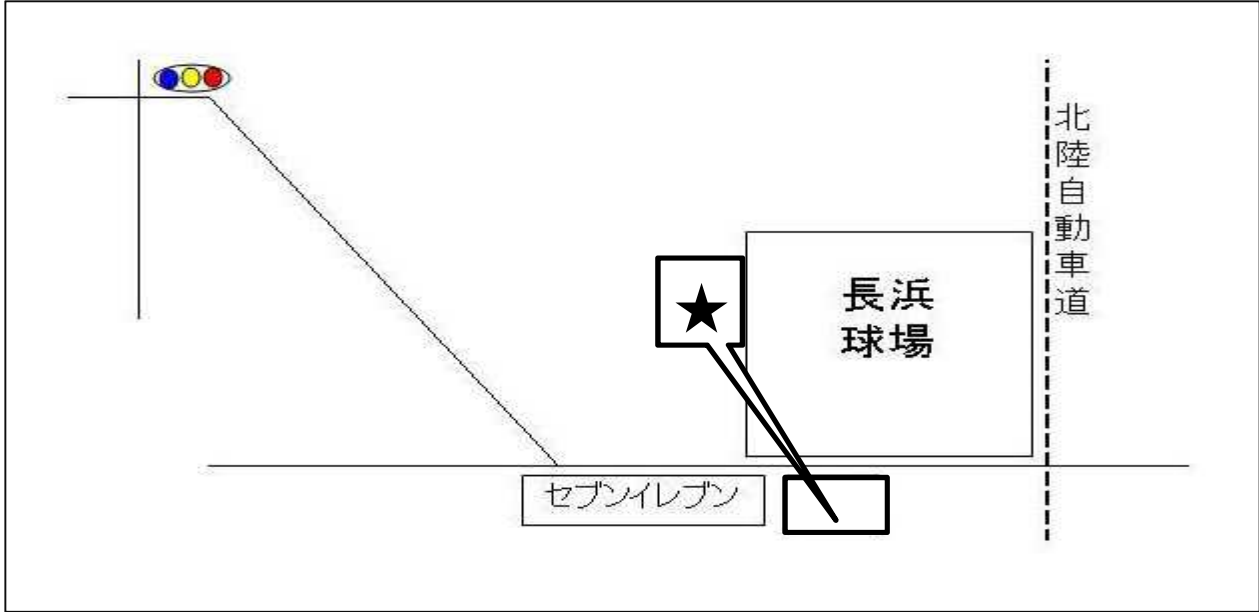

●住所 長浜市宮司町五反田74-2

●TEL 0749-65-3222 ●FAX 0749-65-3841

《診察時間》

		月	火	水	木	金	土	日	備考
午前	9:00~1:00	○	○	○	△	○	○	△	
午後	4:00~7:00	○	○	○	△	○	○	△	

予約制の有無	有	キッズルームの有無	無
訪問診療	○	個室の診療室	無
歯科衛生士の有無	有	車イスの常備	無
補助犬の同伴	可	スタッフ介助	有

《知的・発達障害者（児）への配慮》

事前に本人の苦手や得意な事、診察への希望等の相談	○	歯科医院の雰囲気慣れるための通院	○
診療台で徐々に機械音、照明等に慣れさせる練習	○	絵カード等の作成、使用	○
治療終了後の定期受診・歯や口の健康管理	○	待ち時間短縮のための待ち時間の配慮	○
視覚・聴覚的な配慮	×	笑気	×

項目		詳細	項目		詳細
出入口	段差	無	トイレ	入口の有効幅	67cm
	スロープ	有(長さ 200cm 高さ 34cm 幅 100cm)		段差	無
	手すり	有(180cm)		ペーパーの位置	右
玄関	ドアの種類	手動		車イス対応	有
	ドアの形状	引き戸(両引き)		オストメイト対応	無
	ドアの有効幅	80cm		自動洗浄便座	無
	靴脱ぎ場	四角(たて 93 cm × よこ 155 cm)		ベビーシート	無
	車イス回転幅	有		ベビーチェア	無
	段差	有(20 cm 1 段)		外の洗面台	有
	スロープ	有(長さ 420cm 高さ 20cm 幅 91cm)		非常呼出ボタン	無
待合室	ドアの種類	手動	トイレ・その他		
	ドアの形状	開き戸(両開き)	建物の情報	診察室の階層	1 階
	ドアの有効幅	118 cm		玄関 インターホン	有
	段差	無		駐車場	有(11 台)
	通路有効幅	120cm		駐車場・ 障害者専用	有(1 台)
	受付カウンター の高さ	110cm			
診察室	ドアの種類	手動		その他	レントゲン室 有効通路幅・ 入口幅
	ドアの形状	開き戸(片開き)	車イスの ままでの 診療装置等		無
	ドアの有効幅	73cm	介護ヘルパー 同伴時の受診 時間の配慮		○
	出入口の段差	無			
	通路の有効幅	90cm			

※ベビーシート・おむつ交換が可能、ベビーチェア・幼児を固定できるイス

《備考》ヘルパー有資格スタッフ有り、キッズルーム有り

ふりがな

きたむら

歯科医院名 **医療法人社団 北村歯科医院**

診療科目 : 歯科・小児歯科

歯科医師 : 北村隆信

《地図》

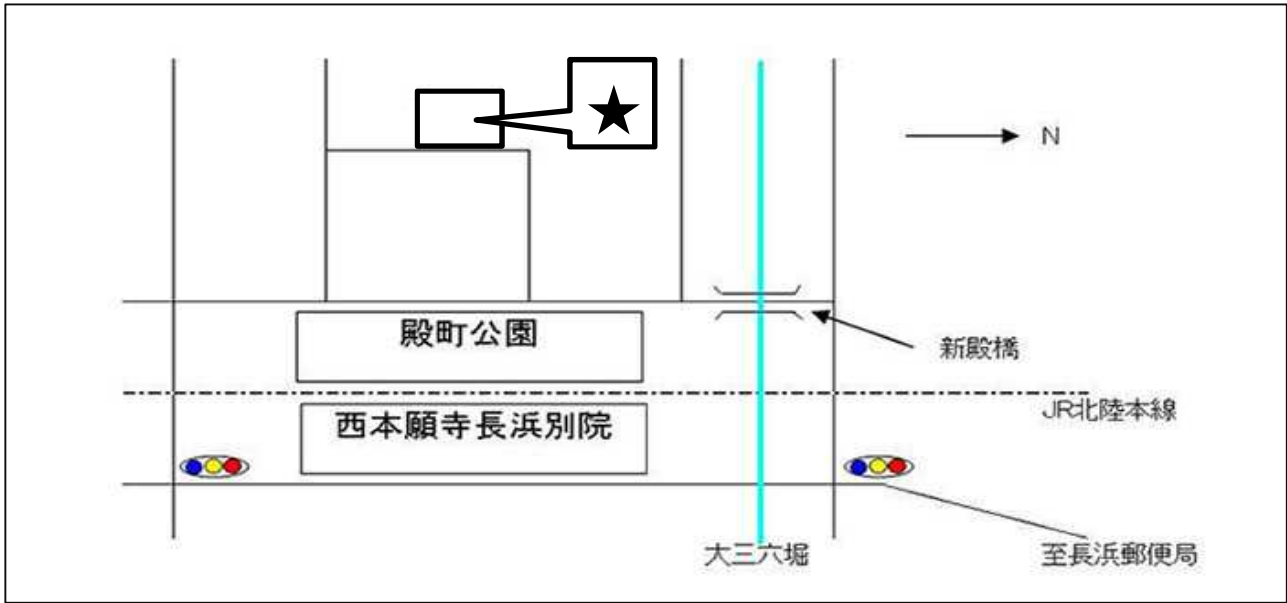

●住所 長浜市殿町5-6-19

●TEL 0749-63-6785 ●FAX 0749-65-0524

《診察時間》

		月	火	水	木	金	土	日	備考
午前	9:00~12:00	○	○	○	○	○	○	△	△: 2時~6時半
午後	1:30~6:30	△	○	○	▽	○	▽	▽	▽: 2時~5時

予約制の有無	有	キッズルームの有無	無
訪問診療	×	個室の診療室	無
歯科衛生士の有無	有	車イスの常備	無
補助犬の同伴	可	スタッフ介助	有

《知的・発達障害者（児）への配慮》

事前に本人の苦手や得意な事、診察への希望等の相談	○	歯科医院の雰囲気慣れるための通院	×
診療台で徐々に機械音、照明等に慣れさせる練習	×	絵カード等の作成、使用	×
治療終了後の定期受診・歯や口の健康管理	×	待ち時間短縮のための待ち時間の配慮	×
視覚・聴覚的な配慮	×	笑気	×

項目		詳細	項目	詳細	
出入口	段差	有 (18cm4 段)	入口の有効幅	外開き (58cm)	
	スロープ	無	段差	有 (2cm1 段)	
	手すり	有	ペーパーの位置	右	
玄関	ドアの種類	手動	トイレ	車イス対応	無
	ドアの形状	開き戸 (両開き)		オストメイト対応	無
	ドアの有効幅	140cm		自動洗浄便座	無
	靴脱ぎ場	四角 (たて 135 cm × よこ 168 cm)		ベビーシート	無
	車イス回転幅	有		ベビーチェア	無
	段差	有 (19 cm 1 段)		外の洗面台	有
	スロープ	無		非常呼出ボタン	無
待合室	ドアの種類	ドア無し	トイレ・その他		
	ドアの形状	ドア無し	建物の情報	診察室の階層	1 階
	ドアの有効幅	ドア無し		玄関 インターホン	無
	段差	無		駐車場	有 (6 台)
	通路有効幅	70cm		駐車場・ 障害者専用	無
	受付カウンター の高さ	100cm			
診察室	ドアの種類	常時開放		その他	レントゲン室 有効通路幅・ 入口幅
	ドアの形状	常時開放	車イスの ままでの 診療装置等		無
	ドアの有効幅	88cm	介護ヘルパー 同伴時の受診 時間の配慮		○
	出入口の段差	無			
	通路の有効幅	88cm			

※ベビーシート・おむつ交換が可能、ベビーチェア・幼児を固定できるイス

《備考》

草野歯科

歯科医院名

診療科目 : 歯科

歯科医師 : 草野浩一

《地図》

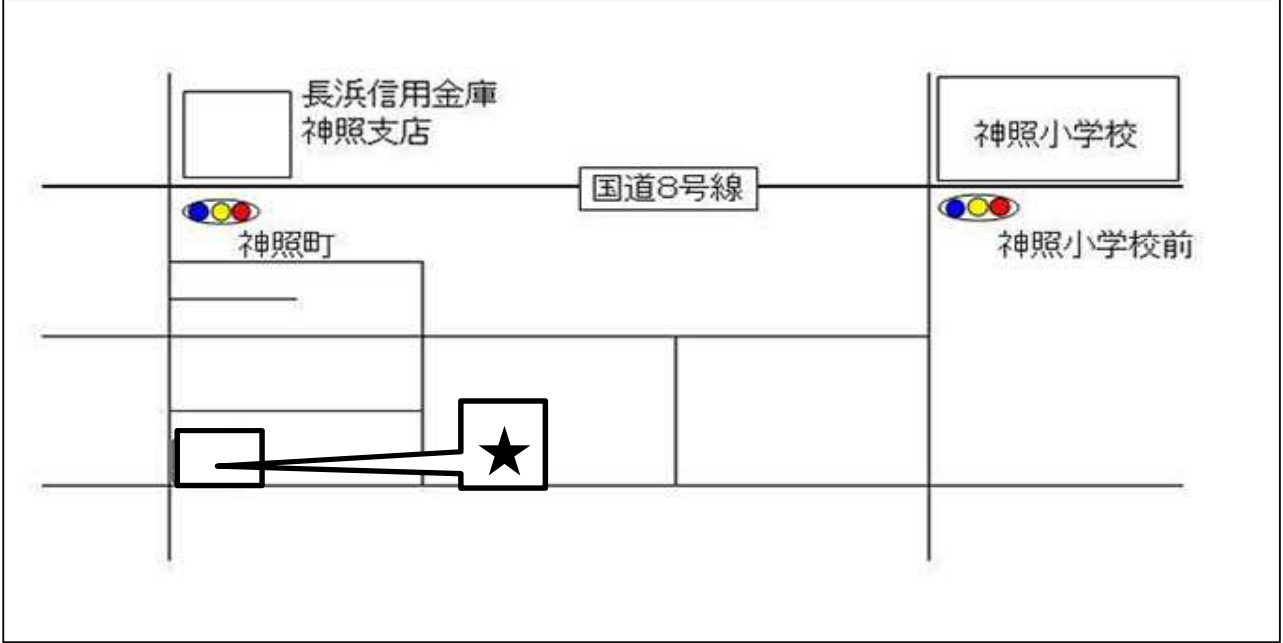

●住所 長浜市神照町668

●TEL 0749-68-0068 ●FAX 0749-68-0067

《診察時間》

		月	火	水	木	金	土	日	備考
午前	9:00~12:00	○	○	○	○	○	○	△	
午後	1:30~6:30	○	○	○	△	○	○	△	

予約制の有無	有	キッズルームの有無	有
訪問診療	○	個室の診療室	無
歯科衛生士の有無	有	車イスの常備	無
補助犬の同伴	可	スタッフ介助	有

《知的・発達障害者（児）への配慮》

事前に本人の苦手や得意な事、診察への希望等の相談	○	歯科医院の雰囲気慣れるための通院	○
診療台で徐々に機械音、照明等に慣れさせる練習	○	絵カード等の作成、使用	×
治療終了後の定期受診・歯や口の健康管理	○	待ち時間短縮のための待ち時間の配慮	×
視覚・聴覚的な配慮	○	笑気	×

項目		詳細	項目	詳細	
出入口	段差	有 (7cm、14cm2 段) で+21cm	入口の有効幅	67cm	
	スロープ	有 (長さ 200 高さ 21 幅 89)	段差	無	
	手すり	無	ペーパーの位置	右	
玄関	ドアの種類	自動 (センサー式)	トイレ	車イス対応	無
	ドアの形状	引き戸 (片開き)		オストメイト 対応	無
	ドアの有効幅	67cm		自動洗浄便座	有
	靴脱ぎ場	四角 (たて 120 cm×よこ 138 cm)		ベビーシート	無
	車イス回転幅	有		ベビーチェア	無
	段差	有 (7 cm 1 段)		外の洗面台	有
	スロープ	有 (長さ 200cm 高さ 21cm)		非常呼出ボタン	無
待合室	ドアの種類	ドア無し	トイレ・その他		
	ドアの形状	ドア無し	建物の 情報	診察室の階層	1 階
	ドアの有効幅	ドア無し		玄関 インターホン	無
	段差	有 (7cm と 14cm2 段)		駐車場	有 (21 台)
	通路有効幅	132cm		駐車場・ 障害者専用	無
	受付カウンター の高さ	106cm			
診察室	ドアの種類	手動		その他	レントゲン室 有効通路幅・ 入口幅
	ドアの形状	開き戸 (片開き)	車イスの ままでの 診療装置等		有
	ドアの有効幅	110 cm	介護ヘルパー 同伴時の受診 時間の配慮		○
	出入口の段差	無			
	通路の有効幅	145cm			

※ベビーシート・おむつ交換が可能、ベビーチェア・幼児を固定できるイス

《備考》

歯科医院名

坂本歯科医院

診療科目 : 歯科

歯科医師 : 坂本信樹 ・ 坂本信行

《地図》

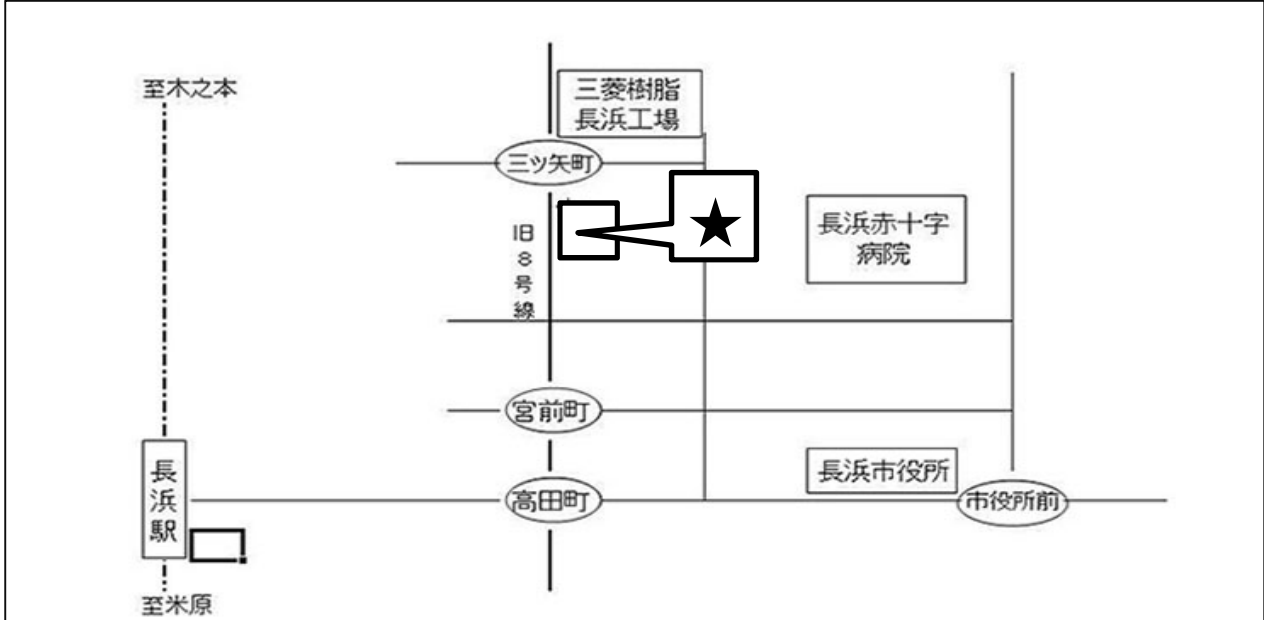

●住所 長浜市神前町6-8

●TEL 0749-62-6480 ●FAX 0749-63-7327

《診察時間》

		月	火	水	木	金	土	日	備考
午前	9:00~12:00	○	○	○	○	○	○	△	
午後	1:30~6:00	○	○	○	△	○	○	△	

予約制の有無	有	キッズルームの有無	無
訪問診療	×	個室の診療室	有
歯科衛生士の有無	有	車イスの常備	有
補助犬の同伴	不可	スタッフ介助	有

《知的・発達障害者（児）への配慮》

事前に本人の苦手や得意な事、診察への希望等の相談	○	歯科医院の雰囲気慣れるための通院	○
診療台で徐々に機械音、照明等に慣れさせる練習	○	絵カード等の作成、使用	○
治療終了後の定期受診・歯や口の健康管理	○	待ち時間短縮のための待ち時間の配慮	○
視覚・聴覚的な配慮	○	笑気	×

項目		詳細	項目	詳細	
出入口	段差	有 (16cm2 段)	入口の有効幅	引き戸 (72cm)	
	スロープ	有 (長さ 340cm 高さ 32cm 幅 140cm)	段差	無	
	手すり	有	ペーパーの位置	左	
玄関	ドアの種類	自動 (センサー式)	トイレ	車イス対応	有
	ドアの形状	引き戸 (片引き)		オストメイト 対応	無
	ドアの有効幅	85cm		自動洗浄便座	有
	靴脱ぎ場	四角		ベビーシート	無
	車イス回転幅	有		ベビーチェア	無
	段差	有 (11 cm 1 段)		外の洗面台	有
	スロープ	有 (長さ 90cm 高さ 11cm 幅 70cm)		非常呼出ボタン	無
待合室	ドアの種類	手動	トイレ・その他		
	ドアの形状	引き戸 (片引き)	建物の 情報	診察室の階層	1 階
	ドアの有効幅	75cm		玄関 インターホン	有
	段差	無		駐車場	有 (5 台)
	通路有効幅	81cm		駐車場・ 障害者専用	無
	受付カウンター の高さ	93cm			
診察室	ドアの種類	手動		その他	レントゲン室 有効通路幅・ 入口幅
	ドアの形状	引き戸 (片引き)	車イスの ままでの 診療装置等		有
	ドアの有効幅	77cm	介護ヘルパー 同伴時の受診 時間の配慮		○
	出入口の段差	無			
	通路の有効幅	136cm			

※ベビーシート・おむつ交換が可能、ベビーチェア・幼児を固定できるイス

《備考》

歯科医院名

笹口歯科医院

診療科目 : 歯科・小児歯科

歯科医師 : 笹口博彰

《地図》

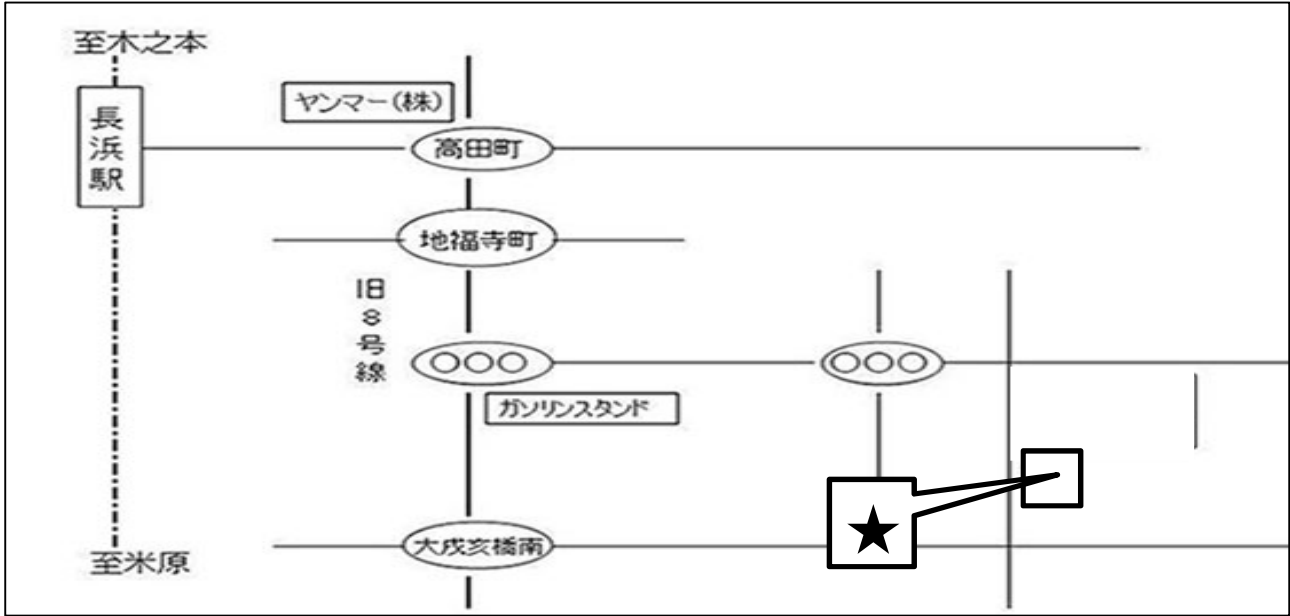

●住所 長浜市弥高町100

●TEL 0749-68-2711 ●FAX 0749-68-2712

《診察時間》

		月	火	水	木	金	土	日	備考
午前	9:00~12:30	○	○	○	△	○	○	△	
午後	2:00~6:00	○	○	○	△	○	○	△	

予約制の有無	有	キッズルームの有無	有
訪問診療	×	個室の診療室	無
歯科衛生士の有無	有	車イスの常備	有
補助犬の同伴	不可	スタッフ介助	有

《知的・発達障害者（児）への配慮》

事前に本人の苦手や得意な事、診察への希望等の相談	○	歯科医院の雰囲気慣れるための通院	○
診療台で徐々に機械音、照明等に慣れさせる練習	○	絵カード等の作成、使用	○
治療終了後の定期受診・歯や口の健康管理	○	待ち時間短縮のための待ち時間の配慮	○
視覚・聴覚的な配慮	○	笑気	×

項目		詳細	項目		詳細
出入口	段差	無	トイレ	入口の有効幅	外開き (54cm)
	スロープ	無		段差	有 (4cm1 段)
	手すり	有		ペーパーの位置	右
玄関	ドアの種類	手動		車イス対応	無
	ドアの形状	開き戸 (片開き)		オストメイト 対応	無
	ドアの有効幅	75cm		自動洗浄便座	無
	靴脱ぎ場	変形		ベビーシート	無
	車イス回転幅	無	ベビーチェア	無	
	段差	有 (19 cm 1 段) スロープ坂有	外の洗面台	有	
	スロープ	無	非常呼出ボタン	無	
待合室	ドアの種類	手動	トイレ・その他		
	ドアの形状	開き戸 (片開き)	建物の 情報	診察室の階層	1 階
	ドアの有効幅	78cm		玄関 インターホン	有
	段差	無		駐車場	有 (5 台)
	通路有効幅	180cm		駐車場・ 障害者専用	無
	受付カウンター の高さ	100cm			
診察室	ドアの種類	手動		その他	レントゲン室 有効通路幅・ 入口幅
	ドアの形状	開き戸 (片開き)	車イスの ままでの 診療装置等		無
	ドアの有効幅	70cm	介護ヘルパー 同伴時の受診 時間の配慮		○
	出入口の段差	無			
	通路の有効幅	110cm			

※ベビーシート・おむつ交換が可能、ベビーチェア・幼児を固定できるイス

《備考》

ふりがな

さわ

歯科医院名 **医療法人圭佑会 澤歯科医院**

診療科目 : 歯科

歯科医師 : 澤 秀樹

《地図》

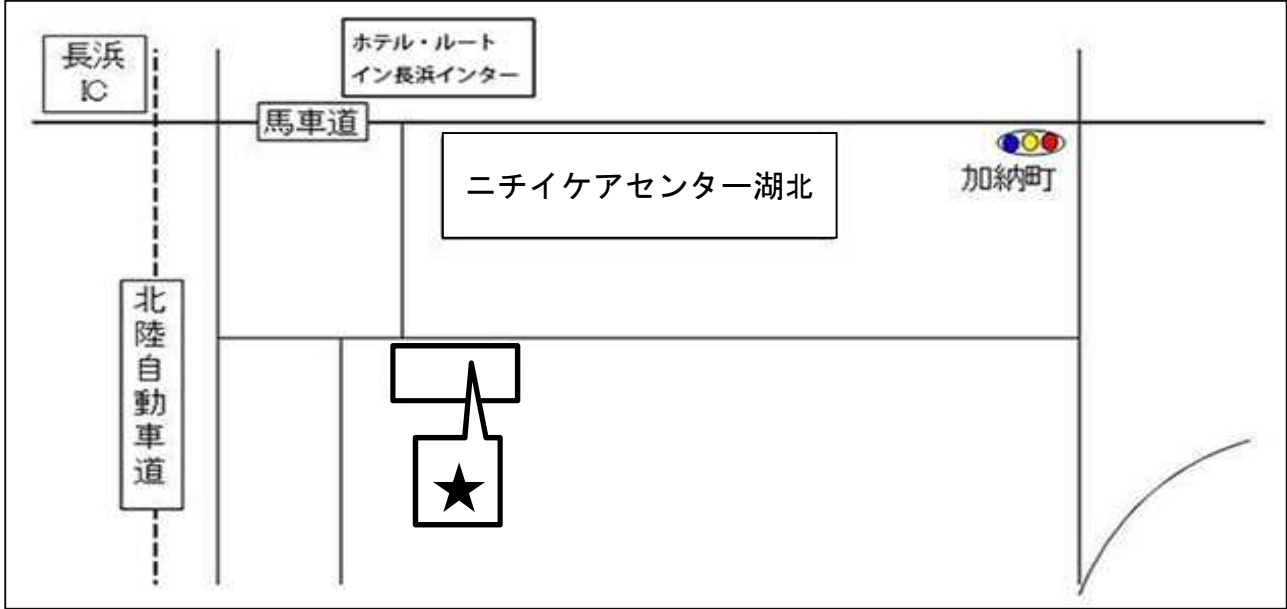

●住所 長浜市加納町 918

●TEL 0749-65-5454 ●FAX 0749-65-5454

《診察時間》

		月	火	水	木	金	土	日	備考
午前	9:30~1:00	○	○	○	○	○	○		
午後	3:00~6:30	○	○	○		○			

予約制の有無	有	キッズルームの有無	無
訪問診療	○	個室の診療室	無
歯科衛生士の有無	無	車イスの常備	有
補助犬の同伴	可	スタッフ介助	有

《知的・発達障害者（児）への配慮》

事前に本人の苦手や得意な事、診察への希望等の相談	○	歯科医院の雰囲気慣れるための通院	○
診療台で徐々に機械音、照明等に慣れさせる練習	○	絵カード等の作成、使用	○
治療終了後の定期受診・歯や口の健康管理	○	待ち時間短縮のための待ち時間の配慮	○
視覚・聴覚的な配慮	○	笑気	×

項目		詳細	項目	詳細	
出入口	段差	無	トイレ	入口の有効幅	引き戸 (81.5cm)
	スロープ	有 (長さ 250 cm高さ 26cm 幅 96cm)		段差	無
	手すり	スロープ: 有、階段: 無		ペーパーの位置	左
玄関	ドアの種類	自動		車イス対応	無
	ドアの形状	引き戸 (片引き)		オストメイト 対応	無
	ドアの有効幅	90cm		自動洗浄便座	無
	靴脱ぎ場	変形		ベビーシート	無
	車イス回転幅	有		ベビーチェア	無
	段差	有 (1cm1 段)		外の洗面台	有
	スロープ	有 (220cm 高さ 4cm)		非常呼出ボタン	無
待合室	ドアの種類	手動	トイレ・その他		
	ドアの形状	開き戸 (片開き)	建物の 情報	診察室の階層	1 階
	ドアの有効幅	85cm		玄関 インターホン	無
	段差	無		駐車場	有 (10 台)
	通路有効幅	270cm		駐車場・ 障害者専用	有 (2 台)
	受付カウンター の高さ	100cm			
診察室	ドアの種類	手動		その他	レントゲン室 有効通路幅・ 入口幅
	ドアの形状	開き戸 (片開き)	車イスの ままでの 診療装置等		有
	ドアの有効幅	78cm	介護ヘルパー 同伴時の受診 時間の配慮		○
	出入口の段差	無			
	通路の有効幅	95cm			

※ベビーシート・おむつ交換が可能、ベビーチェア・幼児を固定できるイス

《備考》・靴脱ぎ場に靴脱ぎ用イス有。・トイレは車いすでの使用可 (便座の高さ 40.5cm)
・待合室は畳。

ふりがな し み ず

歯科医院名

しみず歯科医院

診療科目 : 歯科

歯科医師 : 清水哲之

《地図》

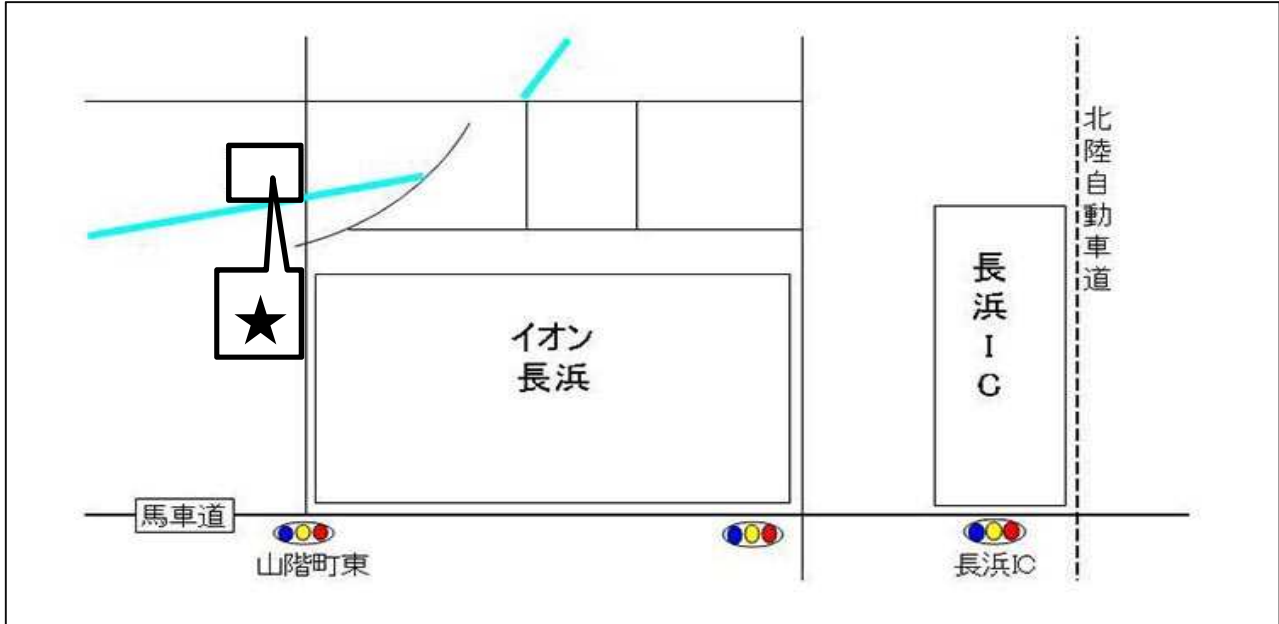

●住所 長浜市口分田町790-1

●TEL 0749-63-7722

●FAX 0749-68-5780

《診察時間》

		月	火	水	木	金	土	日	備考
午前	9:00~12:00	○	○	○	△	○	○	△	
午後	2:00~6:30	○	○	○	△	○	△	△	2:00~4:30

予約制の有無	有	キッズルームの有無	有
訪問診療	×	個室の診療室	無
歯科衛生士の有無	有	車イスの常備	無
補助犬の同伴	可	スタッフ介助	有

《知的・発達障害者（児）への配慮》

事前に本人の苦手や得意な事、診察への希望等の相談	○	歯科医院の雰囲気慣れるための通院	○
診療台で徐々に機械音、照明等に慣れさせる練習	○	絵カード等の作成、使用	○
治療終了後の定期受診・歯や口の健康管理	○	待ち時間短縮のための待ち時間の配慮	○
視覚・聴覚的な配慮	×	笑気	×

項目		詳細	項目		詳細
出入口	段差	有 (13cm3 段) ステップ 30cm	トイレ	入口の有効幅	外開き (63cm)
	スロープ	有 (スロープに沿って高さ 90cm 幅 138cm)		段差	無
	手すり	有 (無)		ペーパーの位置	左
玄関	ドアの種類	手動	建物 の情報	車イス対応	無
	ドアの形状	開き戸 (片開き)		オストメイト 対応	無
	ドアの有効幅	77cm		自動洗浄便座	無
	靴脱ぎ場	土足のままで OK		ベビーシート	無
	車イス回転幅	有		ベビーチェア	無
	段差	無		外の洗面台	有
	スロープ	無		非常呼出ボタン	無
待合室	ドアの種類	手動	トイレ・その他	洗面所の鏡あり	
	ドアの形状	引き戸 (片引き)	診察室の階層	1 階	
	ドアの有効幅	80cm	玄関 インターホン	無	
	段差	無	駐車場	有 (8 台)	
	通路有効幅	80cm	駐車場・ 障害者専用	無	
	受付カウンター の高さ	105cm	レントゲン室 有効通路幅・ 入口幅	75cm	
診察室	ドアの種類	手動	その他	車イスの ままでの 診療装置等	無
	ドアの形状	引き戸 (片引き)		介護ヘルパー 同伴時の受診 時間の配慮	○
	ドアの有効幅	75cm			
	出入口の段差	無			
	通路の有効幅	110cm			

※ベビーシート・おむつ交換が可能、ベビーチェア・幼児を固定できるイス

《備考》車イスは、一度公道に出てスロープへ。公道との間に段差有 (約 1cm)、キッズルーム有り、土足 OK

ふりがな たかしな

たかしな歯科クリニック

診療科目 : 歯科・小児歯科・矯正歯科

歯科医師 : 佐藤雅一 ・ 佐藤朋江

《地図》

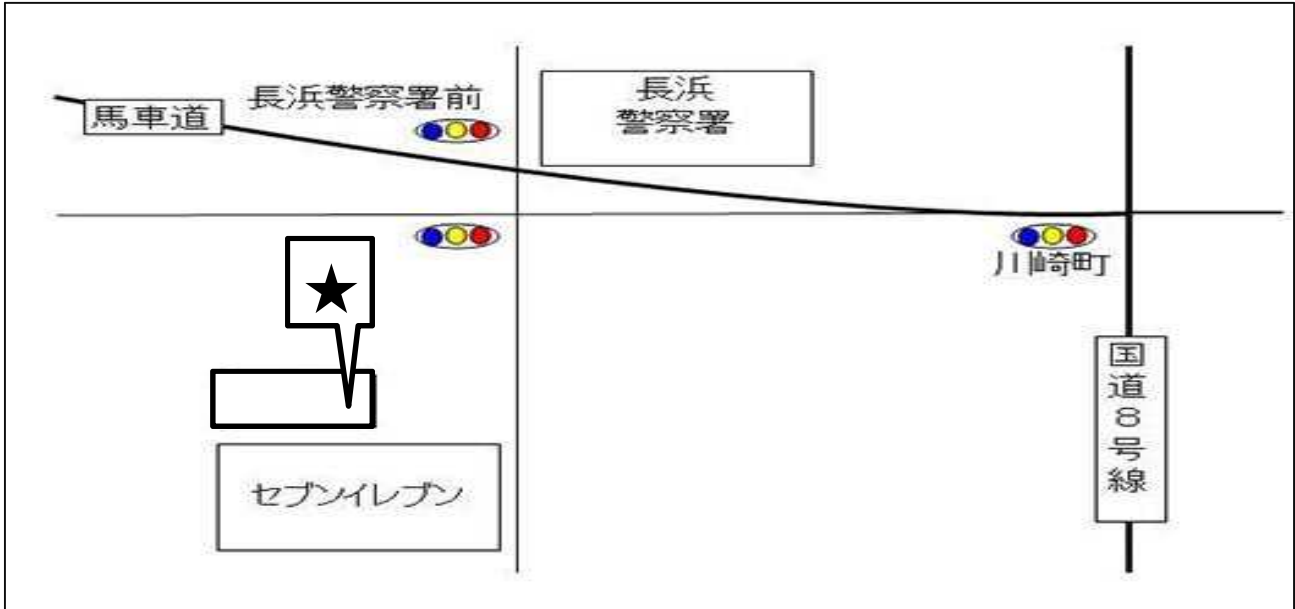

●住所 長浜市八幡中山町389

●TEL 0749-64-6480 ●FAX 0749-64-6481

《診察時間》

		月	火	水	木	金	土	日	備考
午前	9:00~12:00	○	○	○	△	○	○	△	△ : 午後 2:00~7:00
午後	2:30~7:30	○	○	○	△	○	△	△	

予約制の有無	有	キッズルームの有無	有
訪問診療	○	個室の診療室	有
歯科衛生士の有無	有	車イスの常備	無
補助犬の同伴	可	スタッフ介助	有

《知的・発達障害者（児）への配慮》

事前に本人の苦手や得意な事、診察への希望等の相談	○	歯科医院の雰囲気慣れるための通院	○
診療台で徐々に機械音、照明等に慣れさせる練習	○	絵カード等の作成、使用	○
治療終了後の定期受診・歯や口の健康管理	○	待ち時間短縮のための待ち時間の配慮	○
視覚・聴覚的な配慮	○	笑気	×

項目		詳細	項目		詳細
出入口	段差	有 (23cm1 段)	トイレ	入口の有効幅	引き戸 (80cm)
	スロープ	有 (長さ 415cm 高さ 23cm 幅 179cm)		段差	無
	手すり	有 (高さ 81cm)		ペーパーの位置	左
玄関	ドアの種類	自動 (センター式)		車イス対応	有
	ドアの形状	引き戸 (片引き)		オストメイト対応	無
	ドアの有効幅	84cm		自動洗浄便座	有
	靴脱ぎ場	土足のままで OK		ベビーシート	有
	車イス回転幅	有	ベビーチェア	無	
	段差	無	外の洗面台	有	
	スロープ	無	非常呼出ボタン	無	
待合室	ドアの種類	手動	トイレ・その他		
	ドアの形状	引き戸 (片引き)	建物の情報	診察室の階層	1 階
	ドアの有効幅	84cm		玄関 インターホン	有
	段差	無		駐車場	有 (23 台)
	通路有効幅	200cm		駐車場・ 障害者専用	有 (1 台)
	受付カウンターの 高さ	110cm			
診察室	ドアの種類	手動		その他	レントゲン室 有効通路幅・ 入口幅
	ドアの形状	引き戸 (片引き)	車イスの ままでの 診療装置等		有
	ドアの有効幅	85cm	介護ヘルパー 同伴時の受診 時間の配慮		○
	出入口の段差	無			
	通路の有効幅	95cm			

※ベビーシート・おむつ交換が可能、ベビーチェア・幼児を固定できるイス

《備考》

ふりがな た か は し

歯科医院名 高橋歯科医院

診療科目 : 歯科・小児歯科

歯科医師 : 高橋 義弘

《地図》

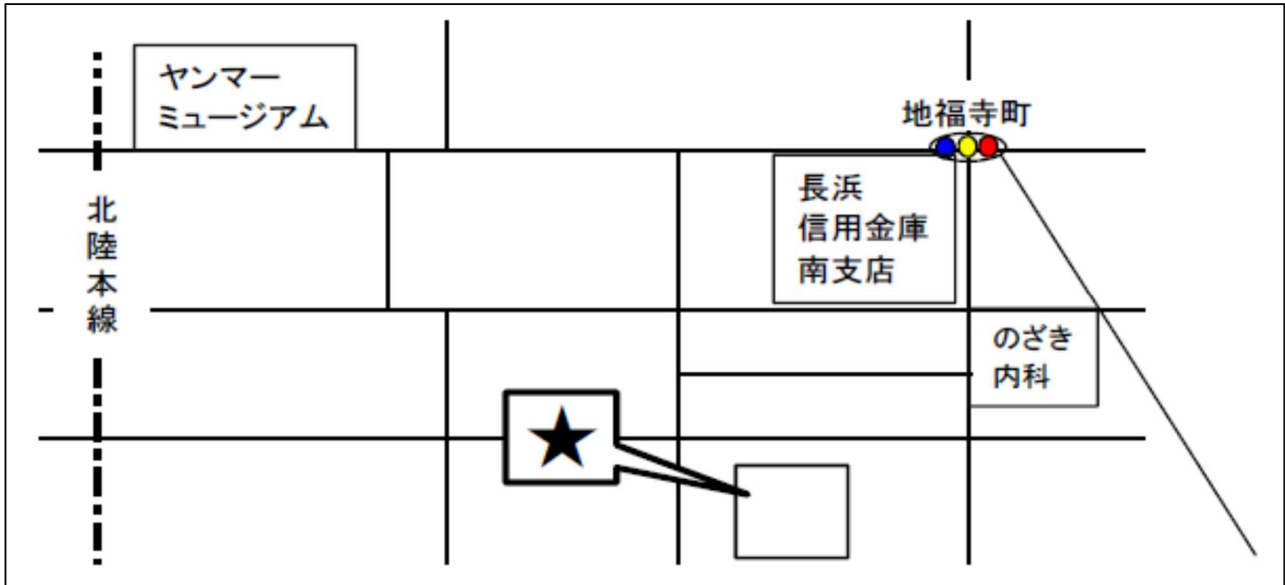

●住所 長浜市平方町577番地

●TEL 0749-62-8010

●FAX 0749-62-8010

《診察時間》

		月	火	水	木	金	土	日	備考
午前	9:00~12:00	○	○	○	△	○	○	△	
午後	2:00~6:00	○	○	○	△	○	△	△	

予約制の有無	有	キッズルームの有無	無
訪問診療	○	個室の診療室	無
歯科衛生士の有無	有	車イスの常備	無
補助犬の同伴	有	スタッフ介助	有

《知的・発達障害者（児）への配慮》

事前に本人の苦手や得意な事、診察への希望等の相談	○	歯科医院の雰囲気慣れるための通院	○
診療台で徐々に機械音、照明等に慣れさせる練習	○	絵カード等の作成、使用	○
治療終了後の定期受診・歯や口の健康管理	○	待ち時間短縮のための診察時間の配慮	○
視覚・聴覚的な配慮	○	笑気	×

項目		詳細	項目		詳細
出入口	段差	有 (3.5cm1 段)	トイレ	入口の有効幅	開き戸 (55cm)
	スロープ	無		段差	有 (25cm1 段)
	手すり	有		ペーパーの位置	前
玄関	ドアの種類	手動		車イス対応	無
	ドアの形状	・外側：開き戸 (片開き) ・内側：引き戸 (片引き)		オストメイト 対応	無
	ドアの有効幅	84cm		自動洗浄便座	無
	靴脱ぎ場	四角		ベビーシート	無
	車イス回転幅	有		ベビーチェア	無
	段差	無		外の洗面台	有
	スロープ	無		非常呼出ボタン	無
待合室	ドアの種類	ドア無し	トイレ・その他	和式	
	ドアの形状	ドア無し	建物の 情報	診察室の階層	2 階
	ドアの有効幅	ドア無し		玄関 インターホン	有 (2 階に ある)
	段差	有 (13cm1 段)		駐車場	有 (5 台)
	通路有効幅	174cm		駐車場・ 障害者専用	無
	受付カウンター の高さ	94cm			
診察室	ドアの種類	手動		その他	レントゲン室 有効通路幅・ 入口幅
	ドアの形状	開き戸 (片開き)	車イスの ままでの 診療装置等		無
	ドアの有効幅	78cm	介護ヘルパー 同伴時の受診 時間の配慮		有
	出入口の段差	有			
	通路の有効幅	93.5cm			

※ベビーシート・おむつ交換が可能、ベビーチェア・幼児を固定できるイス

《備考》

ふりがな た け だ

歯科医院名 **武田歯科**

診療科目 : 歯科・(矯正歯科)

歯科医師 : 武田 博

《地図》

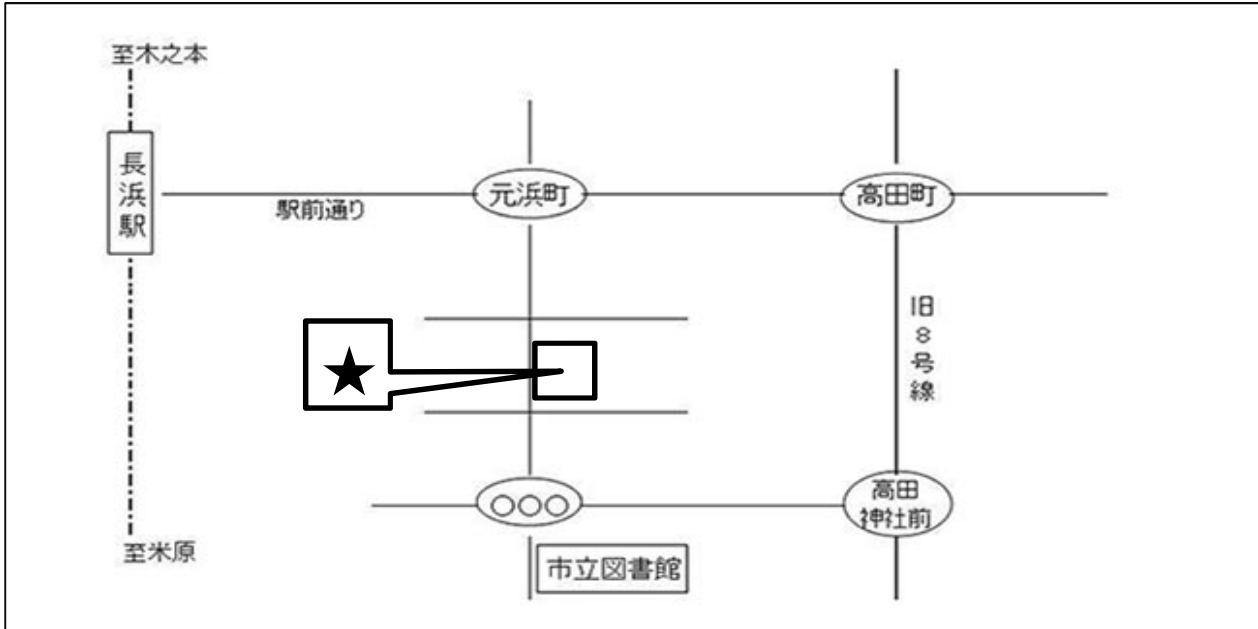

●住所 長浜市朝日町8-25

●TEL 0749-62-0504 ●FAX 0749-62-0504

《診察時間》

		月	火	水	木	金	土	日	備考
午前	9:00~12:00	○	○	○	△	○	○	△	
午後	2:30~6:00	○	○	○	△	○	△	△	

予約制の有無	有	キッズルームの有無	無
訪問診療	○	個室の診療室	無
歯科衛生士の有無	有	車イスの常備	無
補助犬の同伴	可	スタッフ介助	有

《知的・発達障害者（児）への配慮》

事前に本人の苦手や得意な事、診察への希望等の相談	○	歯科医院の雰囲気慣れるための通院	○
診療台で徐々に機械音、照明等に慣れさせる練習	○	絵カード等の作成、使用	○
治療終了後の定期受診・歯や口の健康管理	○	待ち時間短縮のための待ち時間の配慮	○
視覚・聴覚的な配慮	×	笑気	×

項目		詳細	項目	詳細	
出入口	段差	有 (15cm2 段)	入口の有効幅	外開き (38cm)	
	スロープ	無	段差	有 (4.5cm) かまち状	
	手すり	無	ペーパーの位置	左・前	
玄関	ドアの種類	手動	トイレ	車イス対応	無
	ドアの形状	開き戸 (片開き)		オストメイト 対応	無
	ドアの有効幅	71cm (108cm 両開きの場合)		自動洗浄便座	無
	靴脱ぎ場	四角 (たて 130cm×よこ 200cm)		ベビーシート	無
	車イス回転幅	有		ベビーチェア	無
	段差	有 (13cm1 段)		外の洗面台	有
	スロープ	無		非常呼出ボタン	無
待合室	ドアの種類	ドア無し	トイレ・その他	和式	
	ドアの形状	ドア無し	建物の 情報	診察室の階層	1 階
	ドアの有効幅			玄関 インターホン	有
	段差	無		駐車場	有 (3 台)
	通路有効幅	93cm		駐車場・ 障害者専用	無
	受付カウンター の高さ	180cm			
診察室	ドアの種類	ドア無し	その他	レントゲン室 有効通路幅・ 入口幅	74cm
	ドアの形状	ドア無し		車イスの ままでの 診療装置等	無
	ドアの有効幅	104cm		介護ヘルパー 同伴時の受診 時間の配慮	○
	出入口の段差	無			
	通路の有効幅	74cm			

※ベビーシート・おむつ交換が可能、ベビーチェア・幼児を固定できるイス

《備考》 駐車場から玄関までに段差及び飛び石有り

ふりがな つじ

歯科医院名

つじ歯科医院

診療科目 : 歯科・小児歯科

歯科医師 : 辻 裕文

《地図》

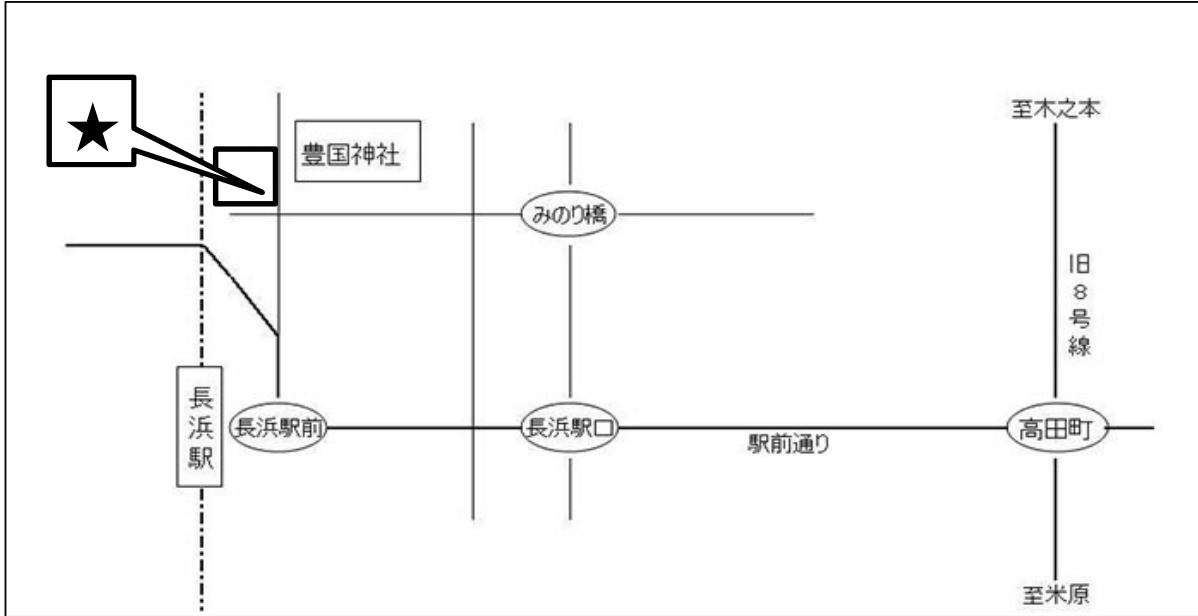

●住所 長浜市南呉服町2-1-1

●TEL 0749-65-2233

●FAX 0749-65-2233

《診察時間》

		月	火	水	木	金	土	日	備考
午前	9:00~12:00	○	○	○	△	○	○	△	
午後	1:30~6:30	○	○	○	△	○	○	△	

予約制の有無	有	キッズルームの有無	無
訪問診療	○	個室の診療室	有
歯科衛生士の有無	有	車イスの常備	無
補助犬の同伴	可	スタッフ介助	有

《知的・発達障害者（児）への配慮》

事前に本人の苦手や得意な事、診察への希望等の相談	○	歯科医院の雰囲気慣れるための通院	○
診療台で徐々に機械音、照明等に慣れさせる練習	○	絵カード等の作成、使用	○
治療終了後の定期受診・歯や口の健康管理	○	待ち時間短縮のための待ち時間の配慮	○
視覚・聴覚的な配慮	○	笑気	×

項目		詳細	項目		詳細
出入口	段差	有 (17cm・18cm2段 巾30)	トイレ	入口の有効幅	外開き (54cm)
	スロープ	無		段差	無
	手すり	有		ペーパーの位置	右
玄関	ドアの種類	手動	トイレ	車イス対応	無
	ドアの形状	開き戸 (片開き)		オストメイト対応	無
	ドアの有効幅	78cm		自動洗浄便座	無
	靴脱ぎ場	四角 (たて 135cm×よこ 300cm)		ベビーシート	無
	車イス回転幅	有		ベビーチェア	無
	段差	無		外の洗面台	有
	スロープ	無		非常呼出ボタン	無
待合室	ドアの種類	ドア無し	建物の情報	トイレ・その他	洗面所の鏡：有り おむつ捨て場：有り
	ドアの形状	ドア無し		診察室の階層	1階
	ドアの有効幅	ドア無し		玄関 インターホン	無
	段差	有 (19cm)		駐車場	有 (5台)
	通路有効幅	72cm		駐車場・ 障害者専用	無
	受付カウンターの 高さ	100cm			
診察室	ドアの種類	手動	その他	レントゲン室 有効通路幅・ 入口幅	65cm
	ドアの形状	なし		車イスの ままでの 診療装置等	有
	ドアの有効幅	72cm		介護ヘルパー 同伴時の受診時 の配慮	○
	出入口の段差	無			
	通路の有効幅	120cm			

※ベビーシート・おむつ交換が可能、ベビーチェア・幼児を固定できるイス

《備考》

ふりがな な か せ

歯科医院名

中瀬歯科医院

診療科目 : 歯科・小児歯科
《地図》

歯科医師 : 中瀬一輝 ・ 中瀬典子

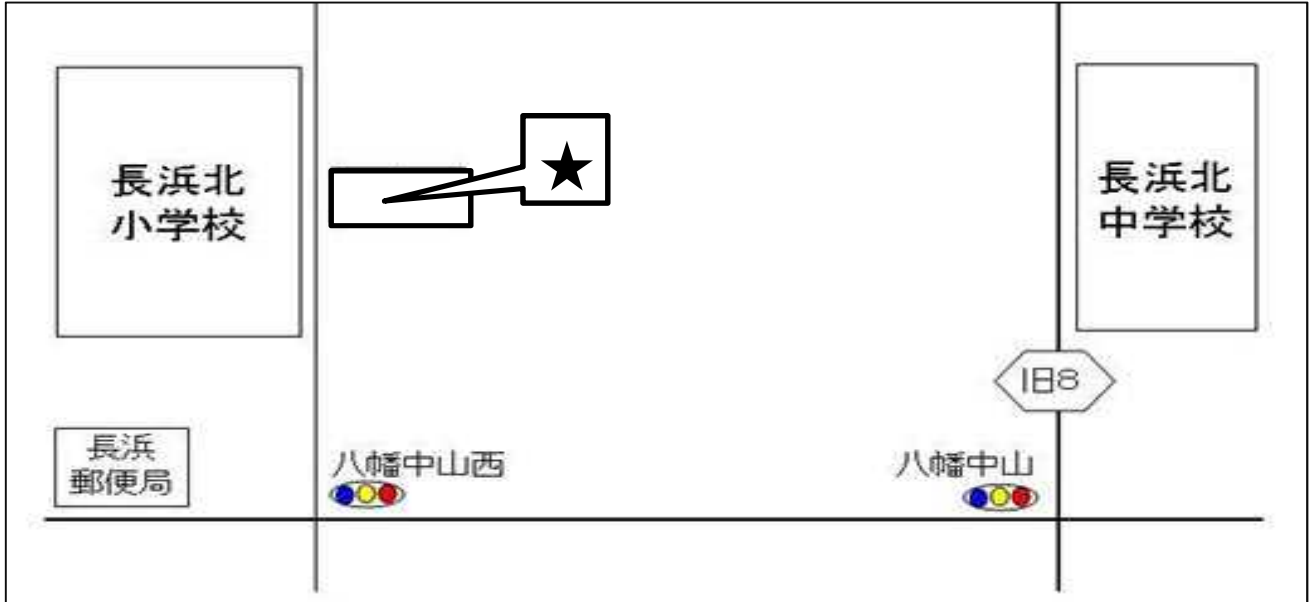

●住所 長浜市八幡中山町1297-1

●TEL 0749-65-0010 ●FAX 0749-62-7745

《診察時間》

		月	火	水	木	金	土	日	備考
午前	9:00~12:30	○	○	○	△	○	○	△	
午後	2:00~7:00	○	○	○	△	○	○	△	

予約制の有無	有	キッズルームの有無	無
訪問診療	○	個室の診療室	有
歯科衛生士の有無	有	車イスの常備	無
補助犬の同伴	可	スタッフ介助	有

《知的・発達障害者（児）への配慮》

事前に本人の苦手や得意な事、診察への希望等の相談	○	歯科医院の雰囲気慣れるための通院	○
診療台で徐々に機械音、照明等に慣れさせる練習	○	絵カード等の作成、使用	○
治療終了後の定期受診・歯や口の健康管理	○	待ち時間短縮のための待ち時間の配慮	○
視覚・聴覚的な配慮	○	笑気	×

項目		詳細	項目	詳細	
出入口	段差	有 (25cm1 段)	入口の有効幅	外開き (52cm)	
	スロープ	無	段差	有	
	手すり	無	ペーパーの位置	右	
玄関	ドアの種類	手動	トイレ	車イス対応	無
	ドアの形状	開き戸 (両開き)		オストメイト対応	無
	ドアの有効幅	164cm		自動洗浄便座	無
	靴脱ぎ場	四角 (たて 115cm×よこ 195cm)		ベビーシート	無
	車イス回転幅	有		ベビーチェア	無
	段差	有 (20cm1 段)		外の洗面台	無
	スロープ	有 (長さ 66cm 高さ 20cm 幅 91cm)		非常呼出ボタン	無
待合室	ドアの種類	自動	トイレ・その他	奥に洋式トイレあり	
	ドアの形状	開き戸 (片開き)	診察室の階層	1 階	
	ドアの有効幅	85cm	玄関 インターホン	無	
	段差	無	駐車場	有 (10 台)	
	通路有効幅	163cm	駐車場・ 障害者専用	無	
	受付カウンター の高さ	105cm	建物の 情報		
診察室	ドアの種類	手動	その他	レントゲン室 有効通路幅・ 入口幅	77cm
	ドアの形状	開き戸 (片開き)		車イスの ままでの 診療装置等	無
	ドアの有効幅	72cm		介護ヘルパー 同伴時の受診 時間の配慮	○
	出入口の段差	無			
	通路の有効幅	167cm			

※ベビーシート・おむつ交換が可能、ベビーチェア・幼児を固定できるイス

《備考》ヘルパー有資格スタッフ有り・融雪装置有り、床暖房有り

ふりがな

な か む ら

歯科医院名 **医療法人社団 中村歯科**

診療科目 : 歯科・小児歯科

歯科医師 : 中村 忠

《地図》

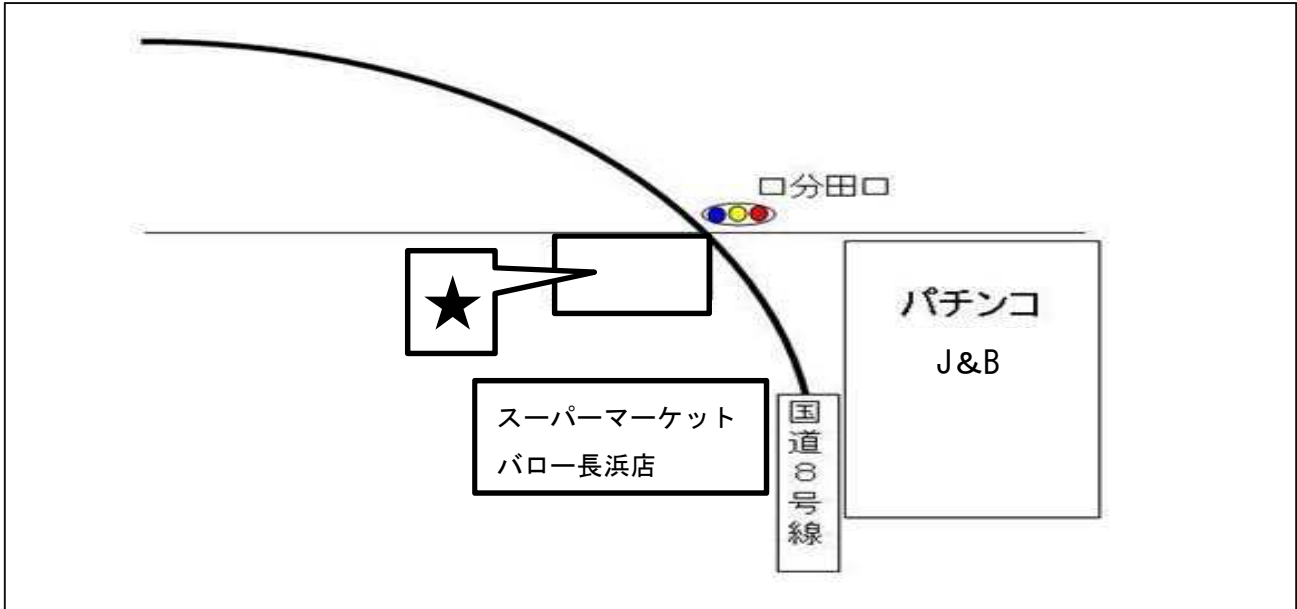

●住所 長浜市神照町34-7

●TEL 0749-62-4618

●FAX 0749-65-6333

《診察時間》

		月	火	水	木	金	土	日	備考
午前	9:00~12:00	○	○	○	△	○	○	△	
午後	1:30~6:30	○	○	○	△	○	○	△	

予約制の有無	有	キッズルームの有無	無
訪問診療	○	個室の診療室	無
歯科衛生士の有無	有	車イスの常備	無
補助犬の同伴	不可	スタッフ介助	有

《知的・発達障害者（児）への配慮》

事前に本人の苦手や得意な事、診察への希望等の相談	○	歯科医院の雰囲気慣れるための通院	○
診療台で徐々に機械音、照明等に慣れさせる練習	○	絵カード等の作成、使用	○
治療終了後の定期受診・歯や口の健康管理	○	待ち時間短縮のための待ち時間の配慮	○
視覚・聴覚的な配慮	○	笑気	○

《利用設備》		15 医療法人社団 中村歯科		
項目	詳細	項目	詳細	
出入口	段差	有	入口の有効幅 2カ所（65cm、63cm）	
	スロープ	有		
	手すり	有		
玄関	ドアの種類	手動	トイレ	
	ドアの形状	開き戸（片開き）		
	ドアの有効幅	80cm		
	靴脱ぎ場	四角		
	車イス回転幅	無		
	段差	有		
	スロープ	無		
待合室	ドアの種類	手動	建物 の情報	
	ドアの形状	引き戸（片引き）		
	ドアの有効幅	90cm		
	段差			
	通路有効幅	84cm		
	受付カウンターの高さ	105cm		
診察室	ドアの種類	手動	その他	
	ドアの形状	開き戸（片開き）・常時開放		
	ドアの有効幅	105cm		
	出入口の段差	無		
	通路の有効幅	140cm		
			レントゲン室 有効通路幅・ 入口幅	73cm
			車イスの ままでの 診療装置等	無
			介護ヘルパー 同伴時の受診 時間の配慮	○

※ベビーシート・おむつ交換が可能、ベビーチェア・幼児を固定できるイス

《備考》 駐車場融雪装置有り

ふりがな な り た

成田歯科医院

診療科目 : 歯科・矯正歯科

歯科医師 : 成田益理

《地図》

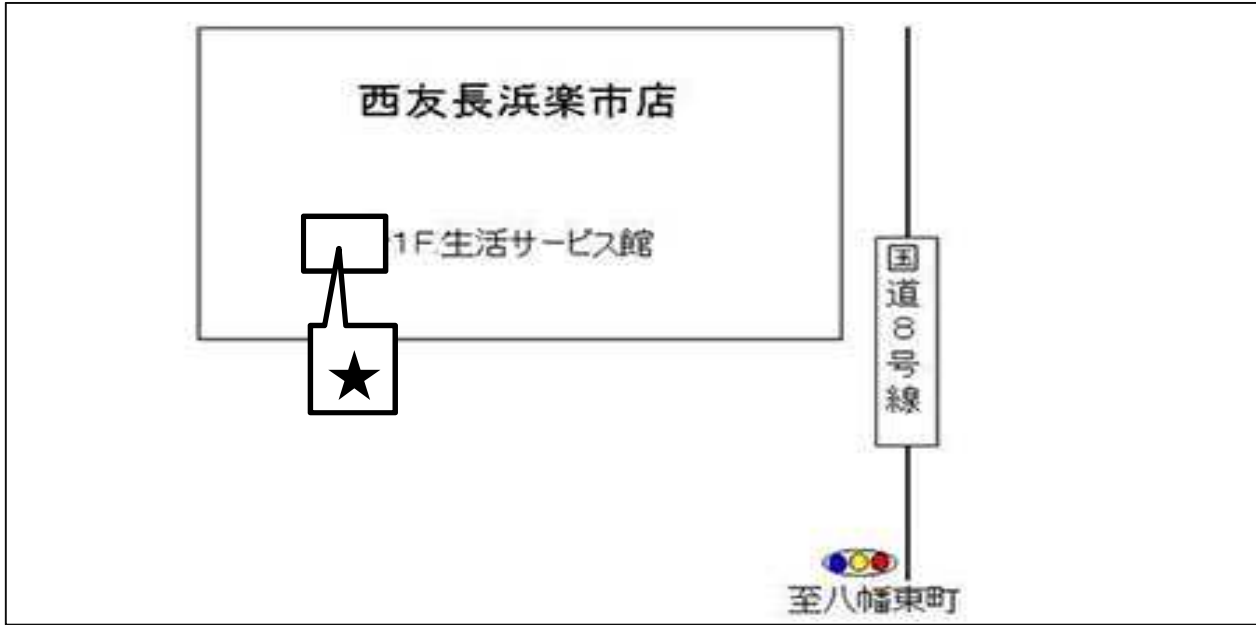

●住所 長浜市八幡東町9番1号（楽市内）

●TEL 0749-65-1188 ●FAX 0749-65-1187

《診察時間》

		月	火	水	木	金	土	日	備考
午前	9:00~1:00	○	○	△	○	○	○	○	
午後	2:30~6:30	○	○	△	○	○	○	○	

予約制の有無	有	キッズルームの有無	無
訪問診療	○	個室の診療室	有
歯科衛生士の有無	有	車イスの常備	有
補助犬の同伴	可	スタッフ介助	有

《知的・発達障害者（児）への配慮》

事前に本人の苦手や得意な事、診察への希望等の相談	○	歯科医院の雰囲気慣れるための通院	○
診療台で徐々に機械音、照明等に慣れさせる練習	○	絵カード等の作成、使用	○
治療終了後の定期受診・歯や口の健康管理	○	待ち時間短縮のための待ち時間の配慮	○
視覚・聴覚的な配慮	×	笑気	○

項目		詳細	項目	詳細	
出入口	段差	無	入口の有効幅		
	スロープ	有(長さ 590cm 高さ 91.5cm 幅 130cm)	段差		
	手すり	有(高さ 82cm)	ペーパーの位置		
玄関	ドアの種類	手動	トイレ	車イス対応	
	ドアの形状	開き戸(片開き)		オストメイト対応	
	ドアの有効幅	84cm~110cm		自動洗浄便座	
	靴脱ぎ場	四角(たて 110cm×よこ 175cm)		ベビーシート	
	車イス回転幅	無		ベビーチェア	
	段差	有(20cm1段)		外の洗面台	
	スロープ	無		非常呼出ボタン	
待合室	ドアの種類	ドア無し	トイレ・その他	長浜楽市のトイレを使用	
	ドアの形状	ドア無し	診察室の階層	1階	
	ドアの有効幅	90cm	玄関 インターホン	無	
	段差	無	駐車場	有(多数)	
	通路有効幅	90cm	建物の情報	駐車場・ 障害者専用	有(多数)
	受付カウンター の高さ	110cm			
診察室	ドアの種類	ドア無し	その他	レントゲン室 有効通路幅・ 入口幅	63cm
	ドアの形状	ドア無し		車イスの ままでの 診療装置等	無
	ドアの有効幅	80cm		介護ヘルパー 同伴時の受診 時間の配慮	○
	出入口の段差	無			
	通路の有効幅	80cm			

※ベビーシート・おむつ交換が可能、ベビーチェア・幼児を固定できるイス

《備考》 mail: maswa401@yahoo.co.jp

URL: http://narita-dental.net

ふりがな に し か わ

歯科医院名

西川歯科医院

診療科目 : 歯科 ・ 小児歯科

歯科医師 : 西川雅士

《地図》

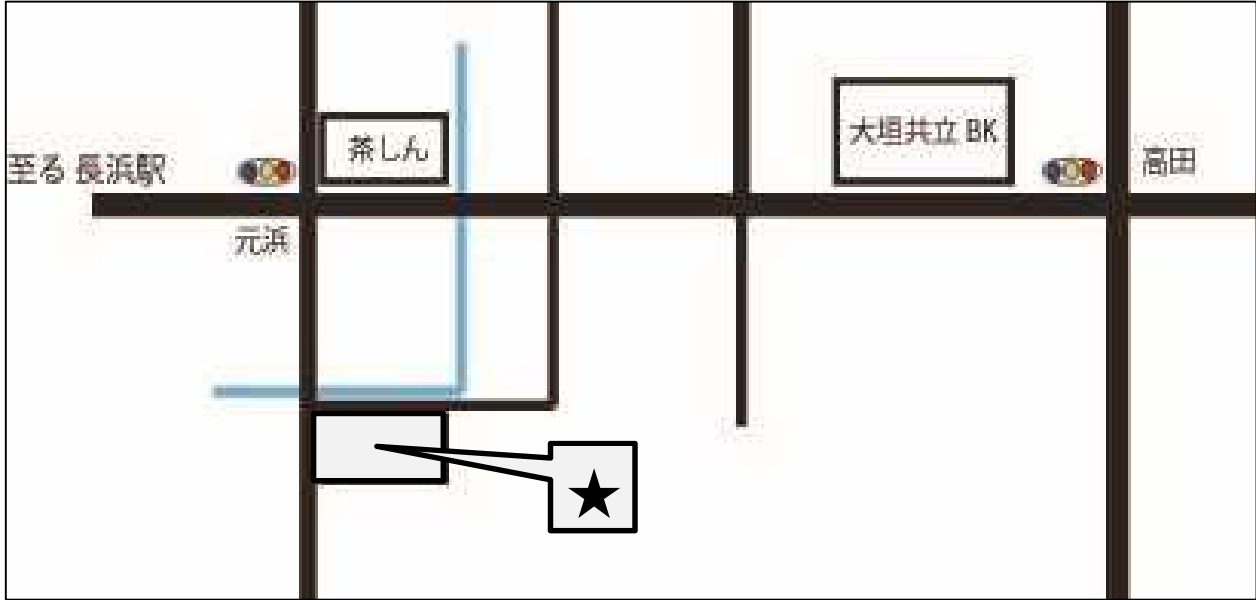

●住所 長浜市朝日町4-20

●TEL 0749-62-0828

●FAX 0749-65-1685

《診察時間》

		月	火	水	木	金	土	日	備考
午前	9:00~12:00	○	○	○	○	○	○	△	
午後	2:00~6:00	○	○	○	△	○	○	△	

予約制の有無	有	キッズルームの有無	無
訪問診療	○	個室の診療室	無
歯科衛生士の有無	有	車イスの常備	無
補助犬の同伴	可	スタッフ介助	有

《知的・発達障害者（児）への配慮》

事前に本人の苦手や得意な事、診察への希望等の相談	○	歯科医院の雰囲気慣れるための通院	○
診療台で徐々に機械音、照明等に慣れさせる練習	○	絵カード等の作成、使用	○
治療終了後の定期受診・歯や口の健康管理	○	待ち時間短縮のための診察時間の配慮	○
視覚・聴覚的な配慮	○	笑気	×

項目		詳細	項目		詳細
出入口	段差	有 (8cm1 段)	トイレ	入口の有効幅	外開き (70cm)
	スロープ	無		段差	有 (4cm1 段)
	手すり	無		ペーパーの位置	右
玄関	ドアの種類	手動		車イス対応	無
	ドアの形状	開き戸 (片開き)		オストメイト対応	無
	ドアの有効幅	77cm		自動洗浄便座	無
	靴脱ぎ場	四角 (たて 130 cm × よこ 118 cm)		ベビーシート	無
	車イス回転幅	有		ベビーチェア	無
	段差	無		外の洗面台	無
	スロープ	無		非常呼出ボタン	無
待合室	ドアの種類	手動	トイレ・その他	和式	
	ドアの形状	引き戸 (片開き)	建物の情報	診察室の階層	2 階
	ドアの有効幅	71cm		玄関 インターホン	有 (2 階にある)
	段差	無		駐車場	有 (4 台)
	通路有効幅	138cm		駐車場・ 障害者専用	無
	受付カウンター の高さ	108cm			
診察室	ドアの種類	自動 (タッチ式)		その他	レントゲン室 有効通路幅・ 入口幅
	ドアの形状	引き戸 (片引き)	車イスの ままでの 診療装置等		無
	ドアの有効幅	76cm	介護ヘルパー 同伴時の受診 時間の配慮		○
	出入口の段差	無			
	通路の有効幅	130cm			

※ベビーシート・おむつ交換が可能、ベビーチェア・幼児を固定できるイス

《備考》

歯科医院名

西本歯科医院

診療科目 : 歯科

歯科医師 : 西本利夫 ・ 泉 英之 ・ 泉 くみよ

《地図》

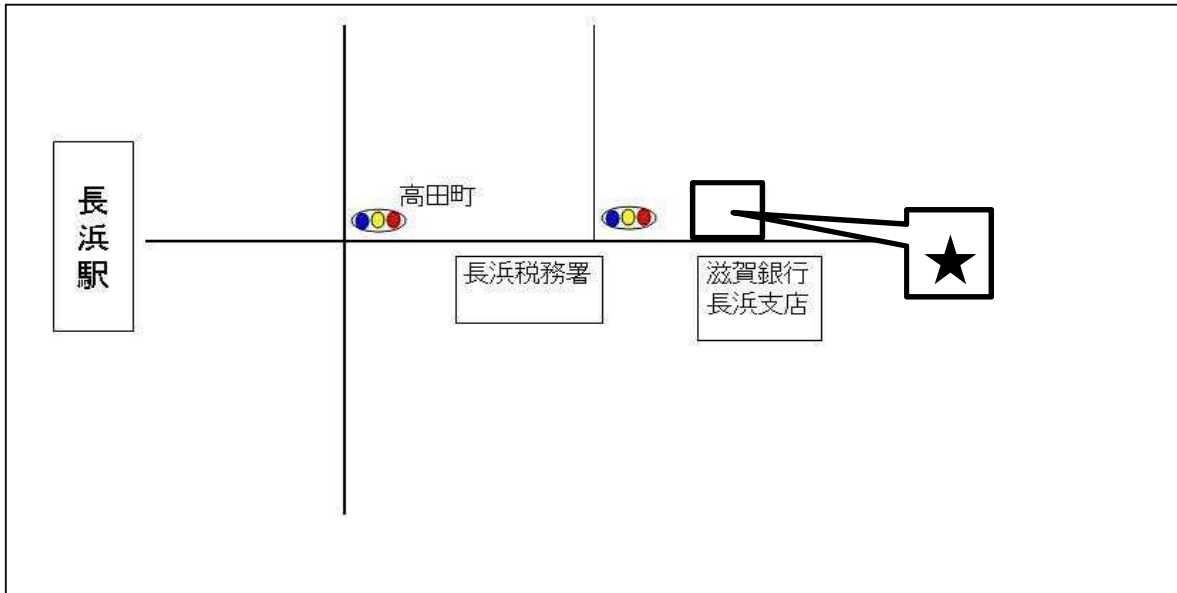

●住所 長浜市高田町14-29

●TEL 0749-62-2934

●FAX 0749-65-4618

《診察時間》

		月	火	水	木	金	土	日	備考
午前	8:30~12:00	○	○	○	△	○	○	△	
午後	1:30~5:30	○	○	○	△	○	○	△	

予約制の有無	有 (1か月前)	キッズルームの有無	無
訪問診療	×	個室の診療室	無
歯科衛生士の有無	有	車イスの常備	無
補助犬の同伴	可	スタッフ介助	有

《知的・発達障害者（児）への配慮》

事前に本人の苦手や得意な事、診察への希望等の相談	○	歯科医院の雰囲気慣れるための通院	○
診療台で徐々に機械音、照明等に慣れさせる練習	○	絵カード等の作成、使用	○
治療終了後の定期受診・歯や口の健康管理	○	待ち時間短縮のための診察時間の配慮	○
視覚・聴覚的な配慮	×	笑気	×

項目		詳細	項目		詳細
出入口	段差	有	トイレ	入口の有効幅	引き戸 (60cm)
	スロープ			段差	有 (10cm1 段)
	手すり	有		ペーパーの位置	前
玄関	ドアの種類	手動		車イス対応	無
	ドアの形状	開き戸 (片開き)		オストメイト 対応	無
	ドアの有効幅	82cm		自動洗浄便座	無
	靴脱ぎ場	四角 (たて 115 cm × よこ 156 cm)		ベビーシート	無
	車イス回転幅	無		ベビーチェア	無
	段差	有 (7cm1 段)		外の洗面台	有
	スロープ	無		非常呼出ボタン	無
待合室	ドアの種類	ドア無し	トイレ・その他	和式	
	ドアの形状	ドア無し	建物の 情報	診察室の階層	2 階
	ドアの有効幅	ドア無し		玄関 インターホン	有
	段差	無		駐車場	有 (4 台)
	通路有効幅	150cm		駐車場・ 障害者専用	
	受付カウンター の高さ	100cm			
診察室	ドアの種類	手動		その他	レントゲン室 有効通路幅・ 入口幅
	ドアの形状	開き戸 (片開き)	車イスの ままでの 診療装置等		無
	ドアの有効幅	74cm	介護ヘルパー 同伴時の受診 時間の配慮		○
	出入口の段差	無			
	通路の有効幅	130cm			

※ベビーシート・おむつ交換が可能、ベビーチェア・幼児を固定できるイス

《備考》

ふりがな は ー と

歯科医院名 ハート歯科医院

診療科目 : 歯科・小児歯科・口腔外科・矯正歯科 歯科医師 : 浮田 健一

《地図》

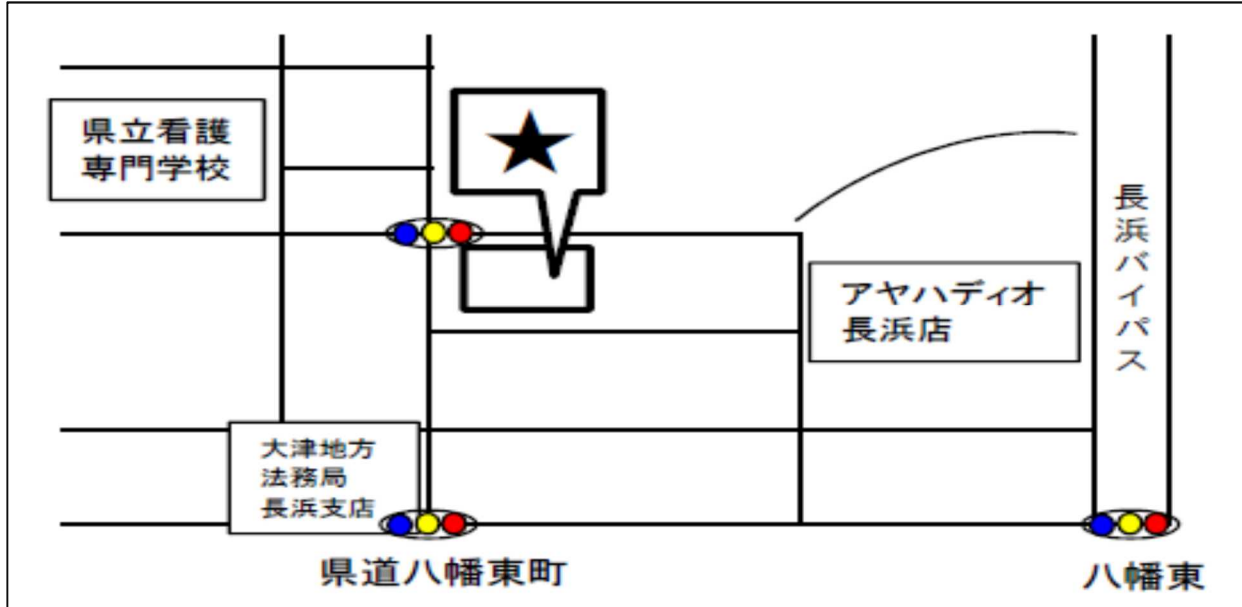

●住所 長浜市八幡東町187番地の1

●TEL 0749-64-0811 ●FAX 0749-64-0811

《診察時間》

		月	火	水	木	金	土	日	備考
午前	9:00~12:30	○	○	○	○	○	○	△	△: 午後2:30~5:30
午後	2:30~7:00	○	○	○	△	○	△		

予約制の有無	有	キッズルームの有無	有
訪問診療	×	個室の診療室	無
歯科衛生士の有無	非常勤	車イスの常備	無
補助犬の同伴	不可	スタッフ介助	有

《知的・発達障害者（児）への配慮》

事前に本人の苦手や得意な事、診察への希望等の相談	○	歯科医院の雰囲気慣れるための通院	○
診療台で徐々に機械音、照明等に慣れさせる練習	○	絵カード等の作成、使用	○
治療終了後の定期受診・歯や口の健康管理	○	待ち時間短縮のための診察時間の配慮	○
視覚・聴覚的な配慮	○	笑気	×

項目		詳細	項目	詳細	
出入口	段差	有 (5.5cm、11cm、14.5cm 計3段)	入口の有効幅	開き戸 (63.5cm)	
	スロープ	無	段差	無	
	手すり	無	ペーパーの位置	右	
玄関	ドアの種類	手動	トイレ	車イス対応	無
	ドアの形状	・外側：開き戸 (片開き) ・内側：引き戸 (片引き)		オストメイト 対応	無
	ドアの有効幅	72.5cm		自動洗浄便座	無
	靴脱ぎ場	四角		ベビーシート	無
	車イス回転幅	無		ベビーチェア	無
	段差	無		外の洗面台	有
	スロープ	無		非常呼出ボタン	無
待合室	ドアの種類	ドア無し	トイレ・その他		
	ドアの形状	ドア無し	建物の 情報	診察室の階層	1階
	ドアの有効幅	ドア無し		玄関 インターホン	有
	段差	有 (8.5cm1段)		駐車場	有 (8台)
	通路有効幅	102cm		駐車場・ 障害者専用	無
	受付カウンター の高さ	110.5cm			
診察室	ドアの種類	ドア無し		その他	レントゲン室 有効通路幅・ 入口幅
	ドアの形状	ドア無し	車イスの ままでの 診療装置等		無
	ドアの有効幅	ドア無し	介護ヘルパー 同伴時の受診 時間の配慮		○
	出入口の段差	無			
	通路の有効幅	104cm			

※ベビーシート・おむつ交換が可能、ベビーチェア・幼児を固定できるイス

《備考》

歯科医院名

樋口歯科

診療科目 : 歯科

歯科医師 : 樋口昌弘

《地図》

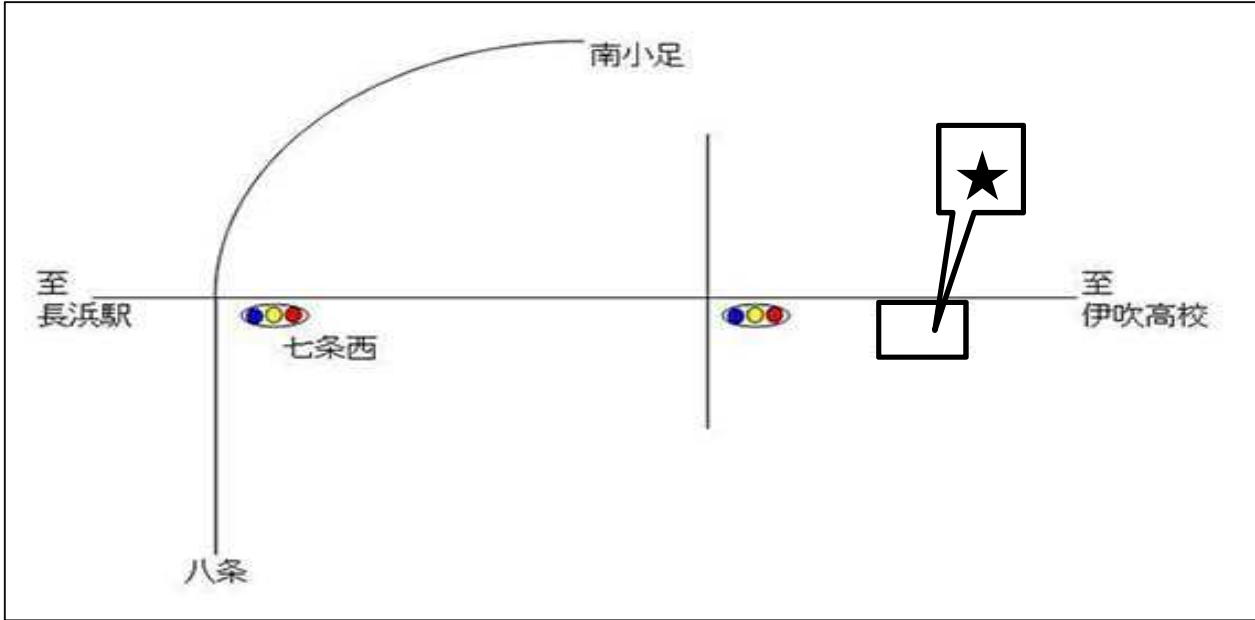

●住所 長浜市七条町769

●TEL 0749-65-3361 ●FAX 0749-65-3362

《診察時間》

		月	火	水	木	金	土	日	備考
午前	9:00~12:00	○	○	○	△	○	○	△	△:午後2:00~6:00
午後	2:00~7:00	○	○	○	△	○	△	△	

予約制の有無	有	キッズルームの有無	無
訪問診療	○	個室の診療室	無
歯科衛生士の有無	有	車イスの常備	無
補助犬の同伴	可	スタッフ介助	有

《知的・発達障害者（児）への配慮》

事前に本人の苦手や得意な事、診察への希望等の相談	○	歯科医院の雰囲気慣れるための通院	○
診療台で徐々に機械音、照明等に慣れさせる練習	○	絵カード等の作成、使用	○
治療終了後の定期受診・歯や口の健康管理	○	待ち時間短縮のための診察時間の配慮	○
視覚・聴覚的な配慮	○	笑気	×

項目		詳細	項目		詳細
出入口	段差	有 (10cm1 段)	トイレ	入口の有効幅	2 枚折れ戸 (73cm)
	スロープ	有 (長さ 280 高さ 10 幅 150)		段差	無
	手すり	無		ペーパーの位置	右
玄関	ドアの種類	手動		車イス対応	有 (手すり)
	ドアの形状	開き戸 (両開き)		オストメイト対応	無
	ドアの有効幅	138cm		自動洗浄便座	無
	靴脱ぎ場	四角		ベビーシート	無
	車イス回転幅	有		ベビーチェア	無
	段差	有 (21cm1 段)		外の洗面台	有
	スロープ	仮設有 (長さ 120 高さ 22 幅 71)		非常呼出ボタン	無
待合室	ドアの種類	手動	トイレ・その他	ゴミ箱あり	
	ドアの形状	引き戸 (両引き)	建物の情報	診察室の階層	1 階
	ドアの有効幅	82cm		玄関 インターホン	無
	段差	無		駐車場	有 (4 台)
	通路有効幅	100cm		駐車場・ 障害者専用	無
	受付カウンター の高さ	106cm		その他	レントゲン室 有効通路幅・ 入口幅
ドアの種類	手動	車イスの ままでの 診療装置等			無
ドアの形状	開き戸 (片開き)	介護ヘルパー 同伴時の受診 時間の配慮	○		
ドアの有効幅	81cm				
出入口の段差	無				
診察室	通路の有効幅	101cm			

※ベビーシート・おむつ交換が可能、ベビーチェア・幼児を固定できるイス

《備考》 URL : <http://www.biwa.ne.jp/~highigf/index.html>

ふりがな ひ ろ べ

歯科医院名

廣部歯科医院

診療科目 : 歯科

歯科医師 : 廣部 浩

《地図》

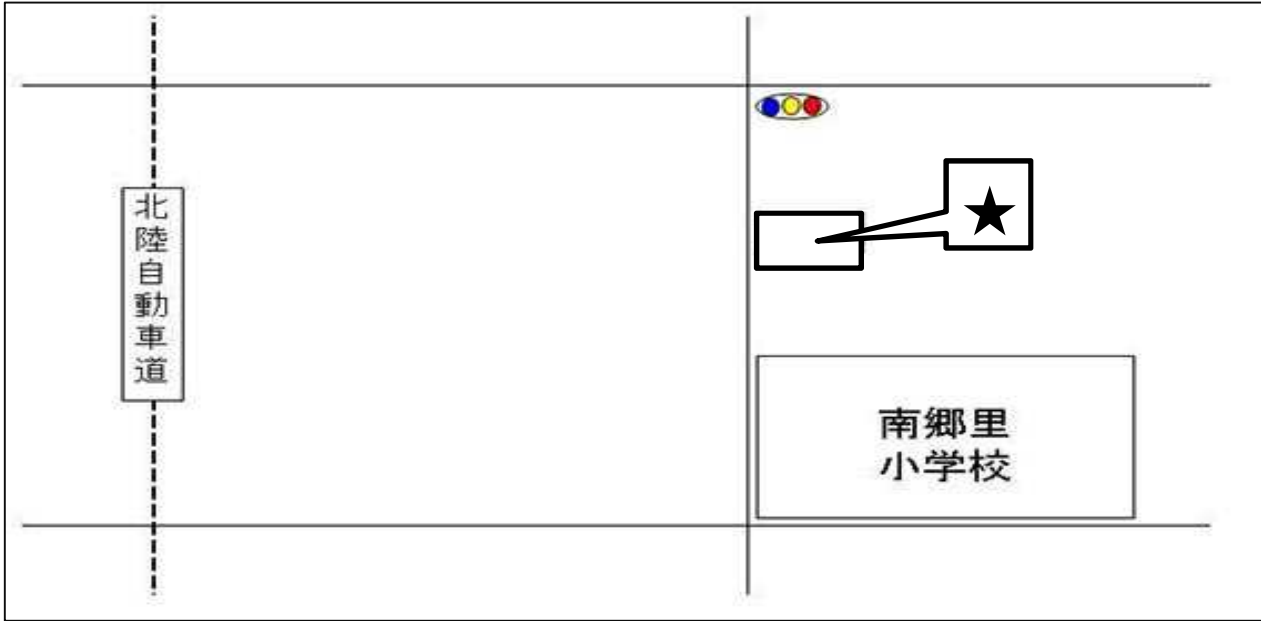

●住所 長浜市新栄町640-4

●TEL 0749-63-1266

●FAX 0749-63-1266

《診察時間》

		月	火	水	木	金	土	日	備考
午前	9:00~12:00	○	○	○	△	○	○	△	△ : 午後 2:00~5:00
午後	2:00~6:00	○	○	○	△	○	△	△	

予約制の有無	有	キッズルームの有無	無
訪問診療	×	個室の診療室	無
歯科衛生士の有無	有	車イスの常備	無
補助犬の同伴	可	スタッフ介助	有

《知的・発達障害者（児）への配慮》

※△ : ケースによる

事前に本人の苦手や得意な事、診察への希望等の相談	○	歯科医院の雰囲気慣れるための通院	△
診療台で徐々に機械音、照明等に慣れさせる練習	△	絵カード等の作成、使用	×
治療終了後の定期受診・歯や口の健康管理	○	待ち時間短縮のための診察時間の配慮	○
視覚・聴覚的な配慮	○	笑気	×

項目		詳細	項目		詳細
出入口	段差	有 (13cm2 段)	トイレ	入口の有効幅	外開き (63cm)
	スロープ	無		段差	有 (2cm1 段) 敷居
	手すり	無		ペーパーの位置	前
玄関	ドアの種類	手動		車イス対応	無
	ドアの形状	開き戸 (片開き)		オストメイト 対応	無
	ドアの有効幅	82cm		自動洗浄便座	無
	靴脱ぎ場	変形 (たて 120cm×よこ 134cm)		ベビーシート	無
	車イス回転幅	無		ベビーチェア	無
	段差	有 (10cm1 段)	外の洗面台	有	
	スロープ	無	非常呼出ボタン	無	
待合室	ドアの種類	手動	トイレ・その他		
	ドアの形状	開き戸 (片開き)	建物の 情報	診察室の階層	1 階
	ドアの有効幅	66cm		玄関 インターホン	有
	段差	有 (22cm1 段)		駐車場	有 (5 台)
	通路有効幅	180cm		駐車場・ 障害者専用	無
	受付カウンター の高さ	108cm			
診察室	ドアの種類	手動		その他	レントゲン室 有効通路幅・ 入口幅
	ドアの形状	開き戸 (片開き)	車イスの ままでの 診療装置等		無
	ドアの有効幅	74cm	介護ヘルパー 同伴時の受診 時間の配慮		○
	出入口の段差	無			
	通路の有効幅	200cm			

※ベビーシート・おむつ交換が可能、ベビーチェア・幼児を固定できるイス

《備考》

ふりがな ほんだ

歯科医院名

ほんだ歯科クリニック

診療科目 : 歯科・小児歯科

歯科医師 : 本田英貴 ・ 本田恵里子

《地図》

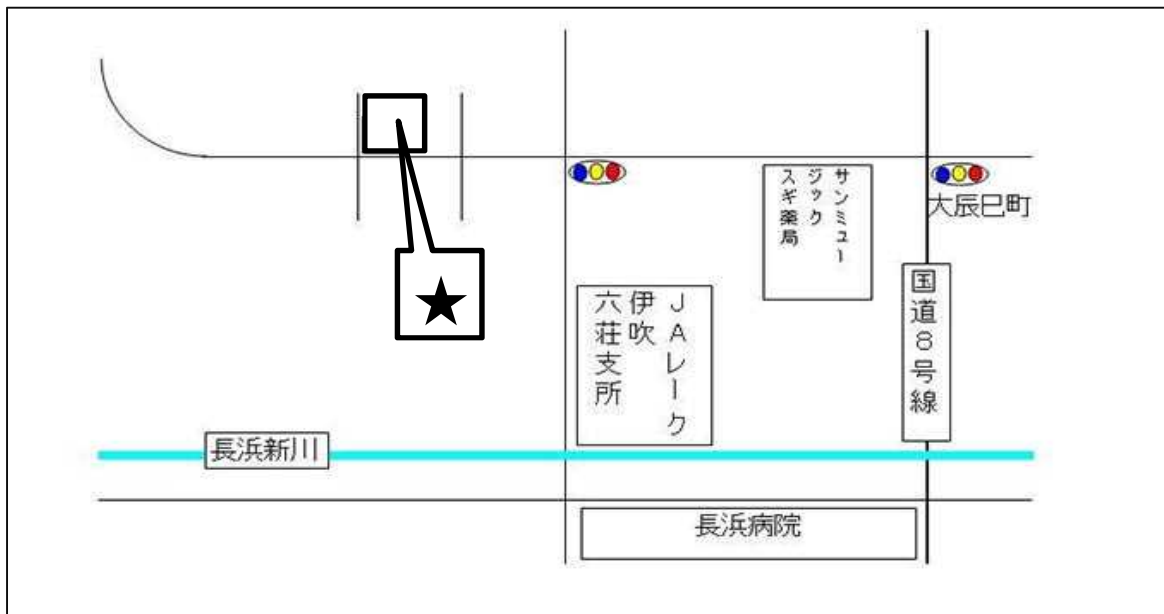

●住所 長浜市勝町832

●TEL 0749-62-0021

●FAX 0749-62-0065

《診察時間》

		月	火	水	木	金	土	日	備考
午前	9:00~12:30	○	○	○	○	○	○	△	
午後	2:30~6:00	○	○	○	△	○	○	△	

予約制の有無	有	キッズルームの有無	有
訪問診療	○	個室の診療室	有
歯科衛生士の有無	有	車イスの常備	無
補助犬の同伴	可	スタッフ介助	有

《知的・発達障害者（児）への配慮》

事前に本人の苦手や得意な事、診察への希望等の相談	○	歯科医院の雰囲気慣れるための通院	○
診療台で徐々に機械音、照明等に慣れさせる練習	○	絵カード等の作成、使用	○
治療終了後の定期受診・歯や口の健康管理	○	待ち時間短縮のための診察時間の配慮	○
視覚・聴覚的な配慮	○	笑気	○

《利用設備》		22 ほんだ歯科クリニック			
項目	詳細	項目	詳細		
出入口	段差	有 (2cm1 段)	入口の有効幅	引き戸 (75cm)	
	スロープ	有 (長さ 440 高さ 48 幅 140)	段差	無	
	手すり	有	ペーパーの位置	左	
玄関	ドアの種類	手動	トイレ	車イス対応	無
	ドアの形状	開き戸 (片開き)		オストメイト 対応	無
	ドアの有効幅	81cm		自動洗浄便座	有
	靴脱ぎ場	四角 (たて 106cm×よこ 270cm)		ベビーシート	無
	車イス回転幅	有		ベビーチェア	有
	段差	有 (8cm1 段)		外の洗面台	有
	スロープ	有 (長さ 30 高さ 8 幅 90)		非常呼出ボタン	無
待合室	ドアの種類	自動 (センサー式)	トイレ・その他		
	ドアの形状	引き戸 (片引き)	建物の 情報	診察室の階層	1 階
	ドアの有効幅	91cm		玄関 インターホン	有
	段差	無		駐車場	有 (25 台)
	通路有効幅	130cm		駐車場・ 障害者専用	有 (1 台)
	受付カウンター の高さ	105cm			
診察室	ドアの種類	手動		その他	レントゲン室 有効通路幅・ 入口幅
	ドアの形状	開き戸 (片開き)	車イスの ままでの 診療装置等		有
	ドアの有効幅	75cm	介護ヘルパー 同伴時の受診 時間の配慮		○
	出入口の段差	無			
	通路の有効幅	110cm			

※ベビーシート・おむつ交換が可能、ベビーチェア・幼児を固定できるイス

《備考》

・DVD 等のソフト多数 (こども用あり)、座席にテレビあり

ふりがな ま つ お か

歯科医院名

松岡歯科医院

診療科目 : 歯科

歯科医師 : 松岡 清

《地図》

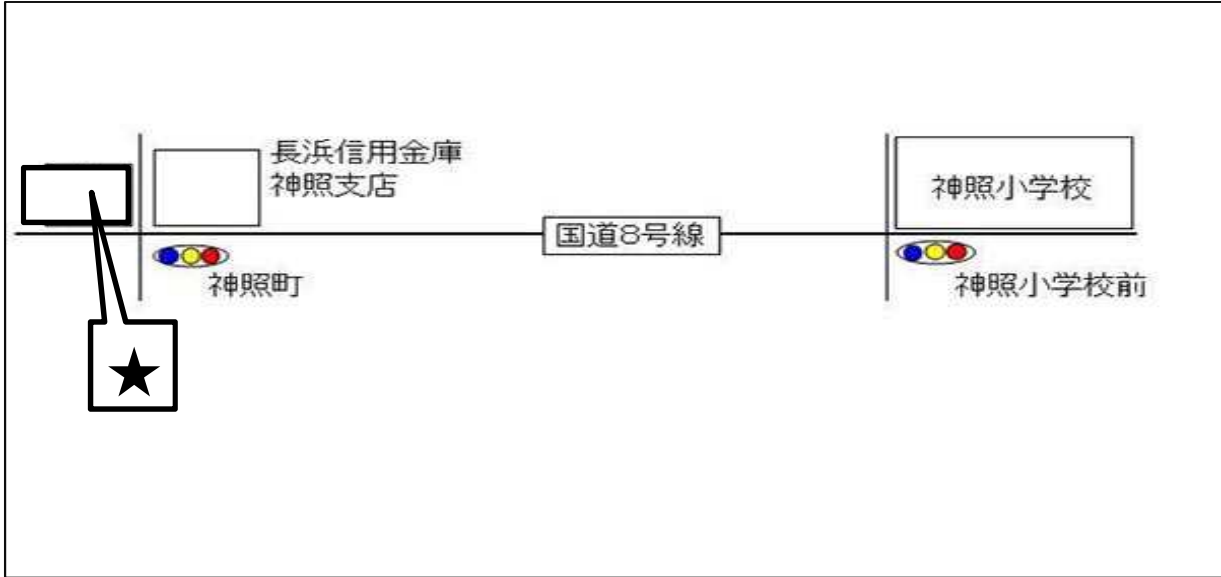

●住所 長浜市神照町719-18

●TEL 0749-63-3344

●FAX 0749-63-3344

《診察時間》

		月	火	水	木	金	土	日	備考
午前	9:00~12:00	○	○	○	△	○	○	△	
午後	2:00~6:30	○	○	○	△	○	○	△	

予約制の有無	有	キッズルームの有無	無
訪問診療	○	個室の診療室	無
歯科衛生士の有無	無	車イスの常備	無
補助犬の同伴	可	スタッフ介助	有

《知的・発達障害者（児）への配慮》

事前に本人の苦手や得意な事、診察への希望等の相談	○	歯科医院の雰囲気慣れるための通院	○
診療台で徐々に機械音、照明等に慣れさせる練習	○	絵カード等の作成、使用	○
治療終了後の定期受診・歯や口の健康管理	○	待ち時間短縮のための診察時間の配慮	○
視覚・聴覚的な配慮	×	笑気	×

項目		詳細	項目		詳細
出入口	段差	有 (19cm3 段) ふみしろ 33cm	トイレ	入口の有効幅	外開き (56cm)
	スロープ	無		段差	有 (入口 7cm1 段)
	手すり	無		ペーパーの位置	前
玄関	ドアの種類	手動		車イス対応	無
	ドアの形状	開き戸 (片開き)		オストメイト 対応	無
	ドアの有効幅	69cm		自動洗浄便座	無
	靴脱ぎ場	四角 (たて 136cm×よこ 145cm)		ベビーシート	無
	車イス回転幅	おそらく厳しい		ベビーチェア	無
	段差	有 (19cm1 段)		外の洗面台	有
	スロープ	無		非常呼出ボタン	無
待合室	ドアの種類	ドア無し	トイレ・その他	和式トイレ・和 式に上る段 30cm	
	ドアの形状	ドア無し	建物の 情報	診察室の階層	1 階
	ドアの有効幅	ドア無し		玄関 インターホン	有
	段差	無		駐車場	有 (4 台)
	通路有効幅	99cm		駐車場・ 障害者専用	無
	受付カウンター の高さ	105cm		その他	レントゲン室 有効通路幅・ 入口幅
ドアの種類	手動	車イスの ままでの 診療装置等			無
ドアの形状	開き戸 (片開き)	介護ヘルパー 同伴時の受診 時間の配慮	○		
ドアの有効幅	76cm				
出入口の段差	無				
診察室	通路の有効幅	102cm			

※ベビーシート・おむつ交換が可能、ベビーチェア・幼児を固定できるイス

《備考》

歯科医院名

松山歯科医院

診療科目 : 歯科

歯科医師 : 松山 進

《地図》

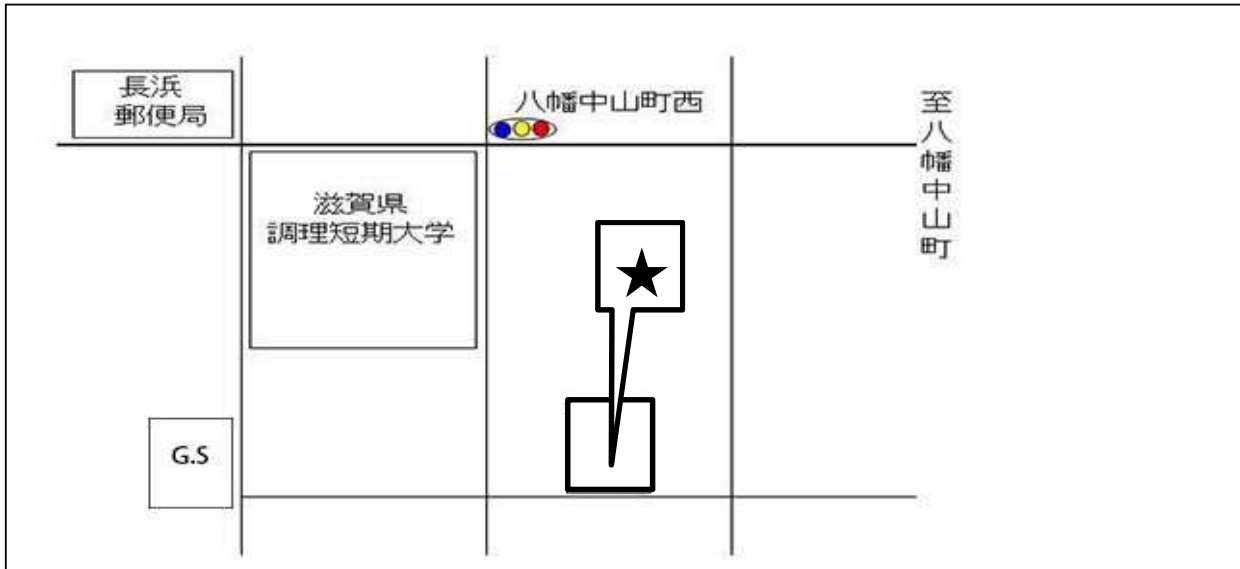

●住所 長浜市分木町6-55

●TEL 0749-62-2294 ●FAX 0749-62-0350

《診察時間》

		月	火	水	木	金	土	日	備考
午前	9:00~12:00	○	○	○	△	○	○	△	△:午後1:30~4:00、 4:30~5:00
午後	・1:30~4:00 ・4:30~6:00	○	△	○	△	○	△	△	

予約制の有無	有	キッズルームの有無	無
訪問診療	○	個室の診療室	無
歯科衛生士の有無	有	車イスの常備	無
補助犬の同伴	可	スタッフ介助	有

《知的・発達障害者（児）への配慮》

事前に本人の苦手や得意な事、診察への希望等の相談	○	歯科医院の雰囲気慣れるための通院	○
診療台で徐々に機械音、照明等に慣れさせる練習	○	絵カード等の作成、使用	○
治療終了後の定期受診・歯や口の健康管理	○	待ち時間短縮のための診察時間の配慮	○
視覚・聴覚的な配慮	○	笑気	×

項目		詳細	項目	詳細	
出入口	段差	無	入口の有効幅	外開き (54cm)	
	スロープ	無	段差	有 (1cm1 段)	
	手すり	無	ペーパーの位置	左	
玄関	ドアの種類	手動	トイレ	車イス対応	無
	ドアの形状	開き戸 (片開き)		オストメイト 対応	無
	ドアの有効幅	110cm		自動洗浄便座	有
	靴脱ぎ場	四角 (たて 103cm×よこ 137cm)		ベビーシート	無
	車イス回転幅	有		ベビーチェア	無
	段差	有 (10cm1 段)		外の洗面台	無
	スロープ	無		非常呼出ボタン	無
待合室	ドアの種類	ドア無し	トイレ・その他		
	ドアの形状	ドア無し	建物の 情報	診察室の階層	2 階
	ドアの有効幅	ドア無し		玄関 インターホン	無
	段差	無		駐車場	有 (6 台)
	通路有効幅	82cm		駐車場・ 障害者専用	無
	受付カウンター の高さ	90cm			
診察室	ドアの種類	手動		その他	レントゲン室 有効通路幅・ 入口幅
	ドアの形状	開き戸 (片開き)	車イスの ままでの 診療装置等		無
	ドアの有効幅	69cm	介護ヘルパー 同伴時の受診 時間の配慮		○
	出入口の段差	無			
	通路の有効幅	129cm			

※ベビーシート・おむつ交換が可能、ベビーチェア・幼児を固定できるイス

《備考》他の方と一緒にならないよう、火・土曜日 午後 4 時 30 分～、障害者 (児) さんの
予約を受け付けています。

ふりがな もり

歯科医院名

森歯科医院

診療科目 : 歯科

歯科医師 : 森 新一郎

《地図》

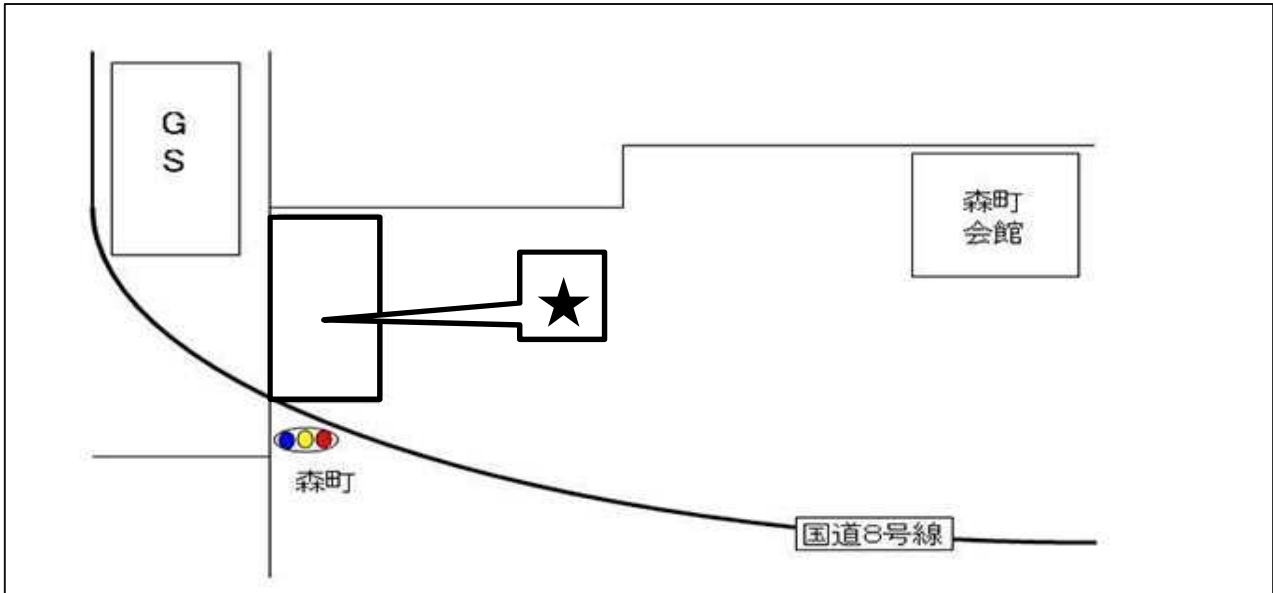

●住所 長浜市森町269-4

●TEL 0749-62-1441

●FAX 0749-64-1441

《診察時間》

		月	火	水	木	金	土	日	備考
午前	9:00~12:30	○	○	○	○	○	○		
午後	2:00~6:00	○	○	○	○	○			

予約制の有無	有	キッズルームの有無	無
訪問診療	×	個室の診療室	無
歯科衛生士の有無	無	車イスの常備	無
補助犬の同伴	可	スタッフ介助	有

《知的・発達障害者（児）への配慮》

事前に本人の苦手や得意な事、診察への希望等の相談	○	歯科医院の雰囲気慣れるための通院	○
診療台で徐々に機械音、照明等に慣れさせる練習	○	絵カード等の作成、使用	○
治療終了後の定期受診・歯や口の健康管理	○	待ち時間短縮のための診察時間の配慮	○
視覚・聴覚的な配慮	×	笑気	×

項目		詳細	項目		詳細
出入口	段差	有（2段）	トイレ	入口の有効幅	内開き（56cm）
	スロープ	無		段差	有（10cm1段）
	手すり	無		ペーパーの位置	前
玄関	ドアの種類	手動		車イス対応	無
	ドアの形状	開き戸（両開き）		オストメイト対応	無
	ドアの有効幅	76cm		自動洗浄便座	無
	靴脱ぎ場	四角（たて170cm×よこ150cm）		ベビーシート	無
	車イス回転幅	有		ベビーチェア	無
	段差	有（14cm1段）		外の洗面台	有
	スロープ	無		非常呼出ボタン	無
待合室	ドアの種類	手動	トイレ・その他	和式	
	ドアの形状	開き戸（片開き）	建物の情報	診察室の階層	1階
	ドアの有効幅	75cm		玄関 インターホン	無
	段差	無		駐車場	有（11台）
	通路有効幅	100cm以上		駐車場・ 障害者専用	無
	受付カウンター の高さ	105cm			
診察室	ドアの種類	手動		その他	レントゲン室 有効通路幅・ 入口幅
	ドアの形状	開き戸（片開き）	車イスの ままでの 診療装置等		無
	ドアの有効幅	69cm	介護ヘルパー 同伴時の受診 時間の配慮		○
	出入口の段差	有（1cm）			
	通路の有効幅	120cm			

※ベビーシート・おむつ交換が可能、ベビーチェア・幼児を固定できるイス

《備考》

森島歯科医院

診療科目 : 歯科

歯科医師 : 森島 繁

《地図》

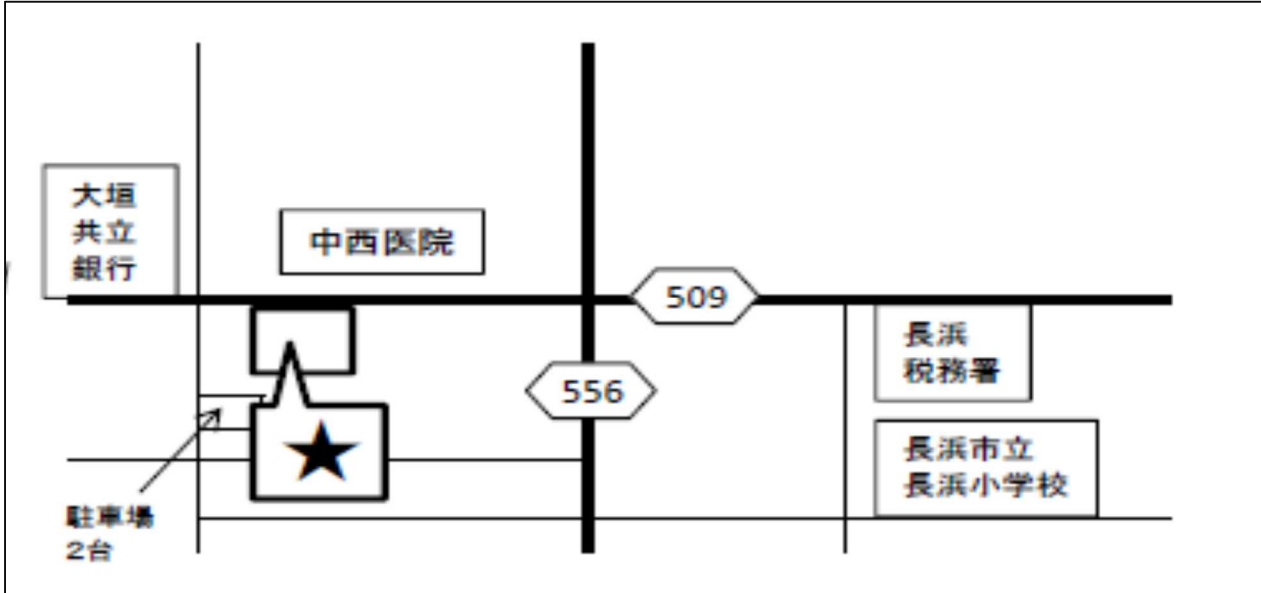

●住所 長浜市高田町6-3

●TEL 0749-62-0610 ●FAX 0749-62-0610

《診察時間》

		月	火	水	木	金	土	日	備考
午前	9:00~12:00	○	○	○	○	○	○	/	
午後	1:00~6:00	○	○	○	/	○	○	/	

予約制の有無	有	キッズルームの有無	無
訪問診療	○	個室の診療室	無
歯科衛生士の有無	有	車イスの常備	無
補助犬の同伴	※1	スタッフ介助	有

※1: 可能であるが、予約時に申告をお願いします。

《知的・発達障害者（児）への配慮》

※△: 視覚障がい者への個別配慮可能。

事前に本人の苦手や得意な事、診察への希望等の相談	○	歯科医院の雰囲気慣れるための通院	○
診療台で徐々に機械音、照明等に慣れさせる練習	○	絵カード等の作成、使用	×
治療終了後の定期受診・歯や口の健康管理	○	待ち時間短縮のための診察時間の配慮	○
視覚・聴覚的な配慮	△	笑気	×

項目		詳細	項目		詳細
出入口	段差	有 (7cm1 段、8cm2 段、8.5cm12 段)	トイレ	入口の有効幅	開き戸 (48cm)
	スロープ	無		段差	無
	手すり	有		ペーパーの位置	右
玄関	ドアの種類	自動		車イス対応	無
	ドアの形状	開き戸 (片開き)		オストメイト対応	無
	ドアの有効幅	73cm		自動洗浄便座	無
	靴脱ぎ場	四角		ベビーシート	無
	車イス回転幅	無		ベビーチェア	無
	段差	有 (12.5cm1 段)		外の洗面台	有
	スロープ	無		非常呼出ボタン	無
待合室	ドアの種類	ドア無し	トイレ・その他		
	ドアの形状	ドア無し	建物の情報	診察室の階層	2 階
	ドアの有効幅	ドア無し		玄関 インターホン	無
	段差	無		駐車場	有 (4 台)
	通路有効幅	86cm		駐車場・ 障害者専用	無
	受付カウンター の高さ	95cm			
診察室	ドアの種類	手動		その他	レントゲン室 有効通路幅・ 入口幅
	ドアの形状	開き戸 (片開き)	車イスの ままでの 診療装置等		無
	ドアの有効幅	72cm	介護ヘルパー 同伴時の受診 時間の配慮		○
	出入口の段差	無			
	通路の有効幅	123cm			

※ベビーシート・おむつ交換が可能、ベビーチェア・幼児を固定できるイス

《備考》

歯科医院名

若森歯科医院

診療科目 : 歯科

歯科医師 : 若森 真

《地図》

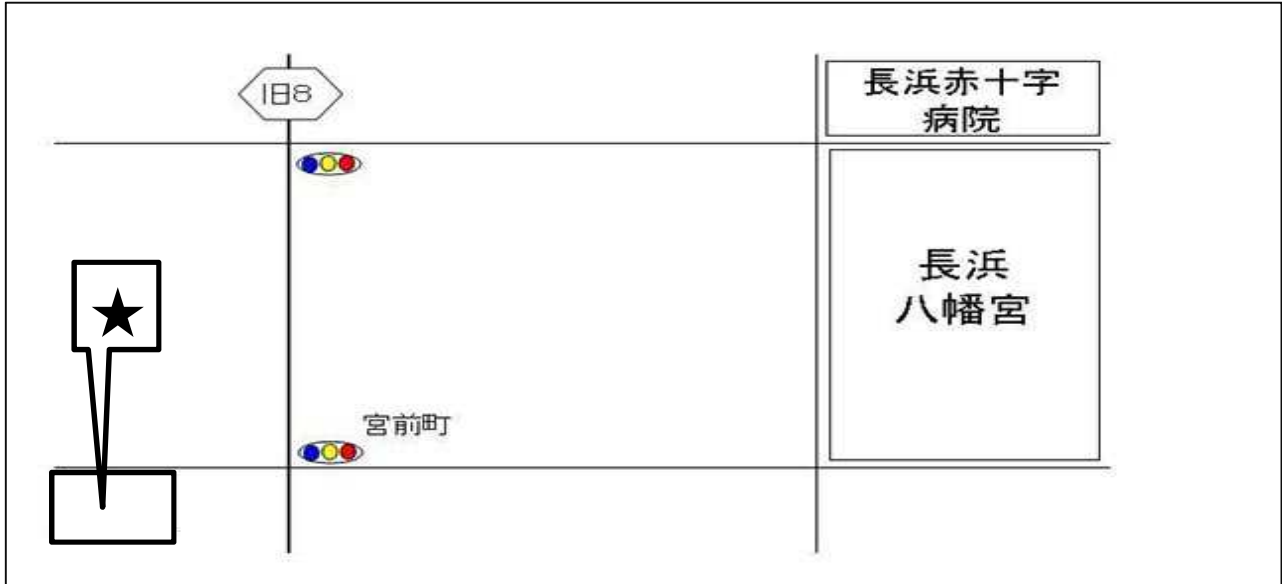

●住所 長浜市大宮町8-7

●TEL 0749-63-8766 ●FAX 0749-65-0592

《診察時間》

		月	火	水	木	金	土	日	備考
午前	9:00~1:00	○	○	○	○	○	○		
午後	3:00~6:30	○	○	○		○			

予約制の有無	有	キッズルームの有無	無
訪問診療	×	個室の診療室	無
歯科衛生士の有無	非常勤	車イスの常備	無
補助犬の同伴	可	スタッフ介助	有

《知的・発達障害者（児）への配慮》

事前に本人の苦手や得意な事、診察への希望等の相談	○	歯科医院の雰囲気慣れるための通院	○
診療台で徐々に機械音、照明等に慣れさせる練習	○	絵カード等の作成、使用	○
治療終了後の定期受診・歯や口の健康管理	○	待ち時間短縮のための診察時間の配慮	○
視覚・聴覚的な配慮	○	笑気	×

項目		詳細	項目		詳細
出入口	段差	無	トイレ	入口の有効幅	内開き(88cm)
	スロープ	無		段差	有(14cm1段)
	手すり	無		ペーパーの位置	前
玄関	ドアの種類	手動		車イス対応	無
	ドアの形状	開き戸(片開き)		オストメイト対応	無
	ドアの有効幅	76cm		自動洗浄便座	無
	靴脱ぎ場	四角(たて96cm×よこ320cm)		ベビーシート	無
	車イス回転幅	無		ベビーチェア	無
	段差	有(15.5cm1段)		外の洗面台	無
	スロープ	無	非常呼出ボタン	無	
待合室	ドアの種類	ドア無し	トイレ・その他	内側ドア50cm和式	
	ドアの形状	ドア無し	建物の情報	診察室の階層	1階
	ドアの有効幅	ドア無し		玄関インターホン	有
	段差	無		駐車場	有(10台)
	通路有効幅	140cm		駐車場・障害者専用	無
	受付カウンターの高さ	105cm		その他	レントゲン室有効通路幅・入口幅
ドアの種類	手動	車イスのままでの診療装置等			無
ドアの形状	開き戸(片開き)	介護ヘルパー同伴時の受診時間の配慮	○		
ドアの有効幅	75cm				
出入口の段差	無				
診察室	通路の有効幅	108cm			

※ベビーシート・おむつ交換が可能、ベビーチェア・幼児を固定できるイス

《備考》

ふりがな あ い ば

歯科医院名

饗場歯科医院

診療科目 : 歯科

歯科医師 : 饗場研策 ・ 饗場 健

《地図》

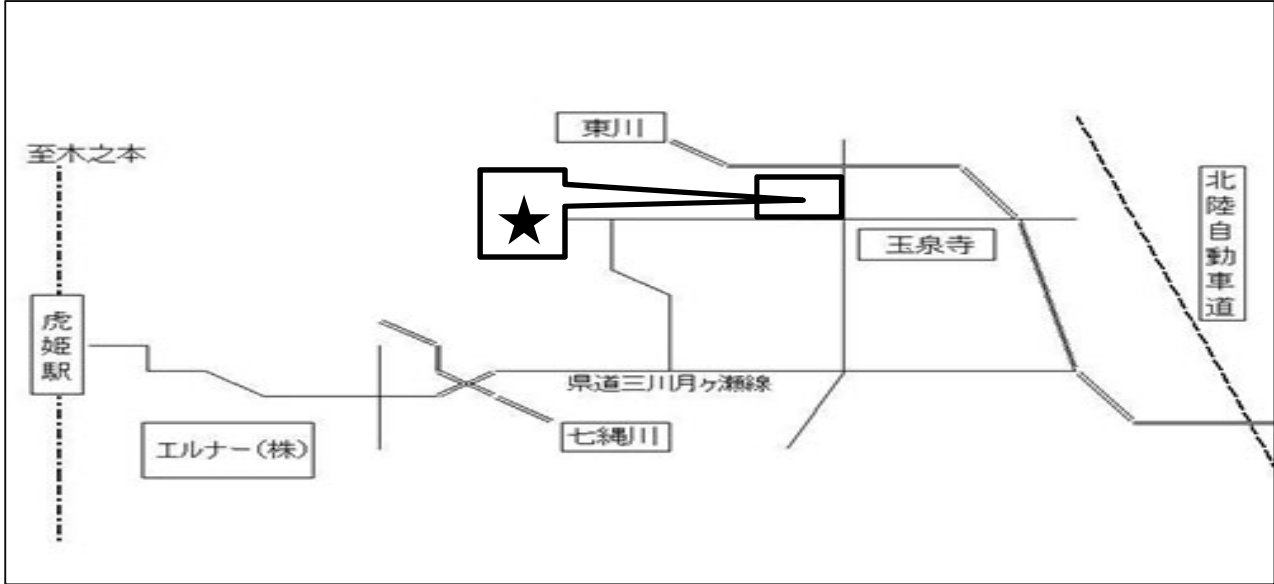

●住所 長浜市三川町1138

●TEL 0749-73-2126

●FAX 0749-73-2126

《診察時間》

		月	火	水	木	金	土	日	備考
午前	9:00~12:00	○	○	○	○	○	○	△	△ : 午後 1:00~4:00
午後	2:00~6:00	○	○	○	△	△	△		

予約制の有無	有	キッズルームの有無	無
訪問診療	×	個室の診療室	無
歯科衛生士の有無	無	車イスの常備	無
補助犬の同伴	可	スタッフ介助	有

《知的・発達障害者（児）への配慮》

事前に本人の苦手や得意な事、診察への希望等の相談	○	歯科医院の雰囲気慣れるための通院	○
診療台で徐々に機械音、照明等に慣れさせる練習	○	絵カード等の作成、使用	○
治療終了後の定期受診・歯や口の健康管理	○	待ち時間短縮のための診察時間の配慮	○
視覚・聴覚的な配慮	×	笑気	×

《利用設備》		28 饗場歯科医院			
項目	詳細	項目	詳細		
出入口	段差	無	入口の有効幅	外開き (55cm)	
	スロープ	無	段差	有 (16cm1 段)	
	手すり	有	ペーパーの位置	右	
玄関	ドアの種類	手動	トイレ	車イス対応	無
	ドアの形状	開き戸 (片開き)		オストメイト 対応	無
	ドアの有効幅	115cm (74cm)		自動洗浄便座	有
	靴脱ぎ場	変形 (150×174)		ベビーシート	無
	車イス回転幅	有		ベビーチェア	無
	段差	有 (14cm1 段)		外の洗面台	無
	スロープ	無		非常呼出ボタン	無
待合室	ドアの種類	ドア無し	トイレ・その他	入口用スロー プ坂あり	
	ドアの形状	ドア無し	建物の 情報	診察室の階層	1 階
	ドアの有効幅	ドア無し		玄関 インターホン	無
	段差	有		駐車場	有 (10 台)
	通路有効幅	189cm		駐車場・ 障害者専用	無
	受付カウンター の高さ	109cm		その他	レントゲン室 有効通路幅・ 入口幅
ドアの種類	手動	車イスの ままでの 診療装置等			無
ドアの形状	片開き	介護ヘルパー 同伴時の受診 時間の配慮	○		
ドアの有効幅	76cm				
出入口の段差	有 (2cm1 段)				
診察室	通路の有効幅	180cm			

※ベビーシート・おむつ交換が可能、ベビーチェア・幼児を固定できるイス

《備考》

ふりがな あざい

歯科医院名

浅井歯科診療所

診療科目 : 歯科

歯科医師 : 林 浩志

《地図》

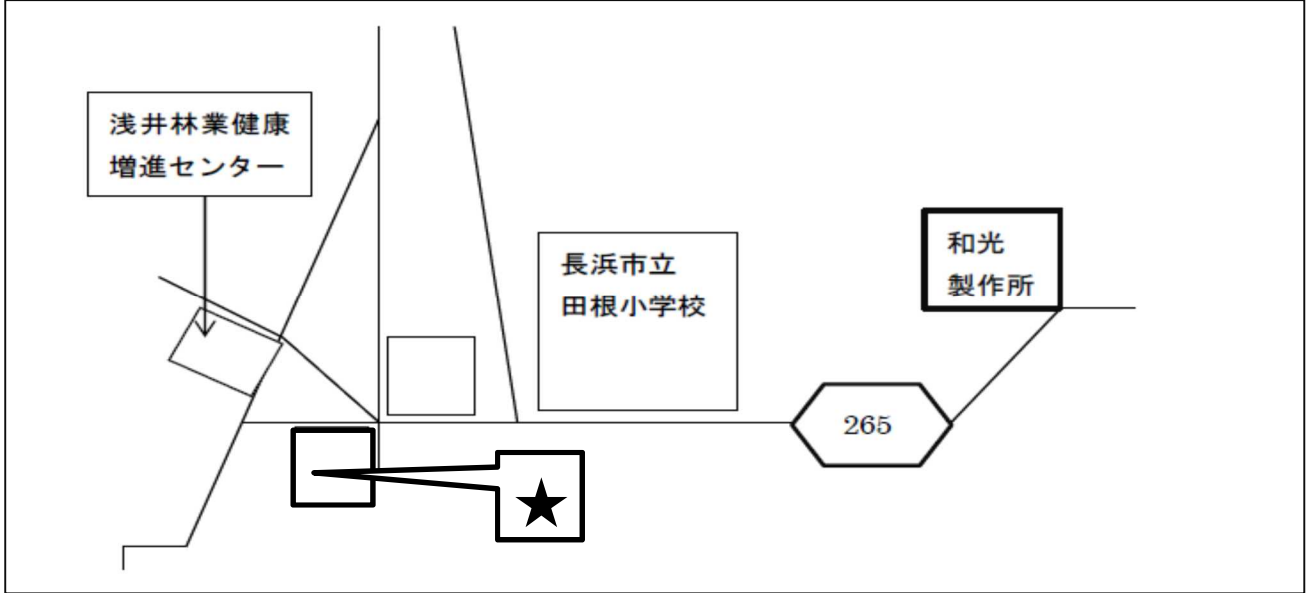

●住所 長浜市野田町127

●TEL 0749-74-2281

●FAX 0749-74-2281

《診察時間》

		月	火	水	木	金	土	日	備考
午前	9:00~12:00	○	○	○	△	○	○	△	
午後	2:30~6:00	○	○	○	△	○	△	△	

予約制の有無	有	キッズルームの有無	無
訪問診療	○	個室の診療室	無
歯科衛生士の有無	有	車イスの常備	有
補助犬の同伴	不可	スタッフ介助	有

《知的・発達障害者（児）への配慮》

事前に本人の苦手や得意な事、診察への希望等の相談	○	歯科医院の雰囲気慣れるための通院	○
診療台で徐々に機械音、照明等に慣れさせる練習	○	絵カード等の作成、使用	○
治療終了後の定期受診・歯や口の健康管理	○	待ち時間短縮のための診察時間の配慮	○
視覚・聴覚的な配慮	○	笑気	×

《利用設備》		29 浅井歯科診療所			
項目	詳細	項目	詳細		
出入口	段差	無	入口の有効幅	内開き(74cm)	
	スロープ	有	段差	有(6cm1段)	
	手すり	有	ペーパーの位置	横	
玄関	ドアの種類	手動	トイレ	車イス対応	無
	ドアの形状	開き戸(片開き)		オストメイト対応	無
	ドアの有効幅	81.5cm		自動洗浄便座	無
	靴脱ぎ場	四角		ベビーシート	無
	車イス回転幅	有(226cm~180cm)		ベビーチェア	無
	段差	有(8.5cm1段)		外の洗面台	無
	スロープ	無		非常呼出ボタン	無
待合室	ドアの種類	手動	トイレ・その他	洋式	
	ドアの形状	引き戸(片引き)	建物の情報	診察室の階層	1階
	ドアの有効幅	82cm(たたみの部屋)		玄関インターホン	無
	段差	有(5cm1段)		駐車場	有(8台)
	通路有効幅	85cm		駐車場・障害者専用	無
	受付カウンターの高さ	87cm			
診察室	ドアの種類	手動		その他	レントゲン室有効通路幅・入口幅
	ドアの形状	開き戸(片引き)	車イスのままでの診療装置等		無
	ドアの有効幅	74cm	介護ヘルパー同伴時の受診時間の配慮		○
	出入口の段差	無			
	通路の有効幅	145cm			

※ベビーシート・おむつ交換が可能、ベビーチェア・幼児を固定できるイス

《備考》

ふりがな か わ せ

川瀬歯科医院

診療科目 : 歯科・小児歯科

歯科医師 : 川瀬英嗣

《地図》

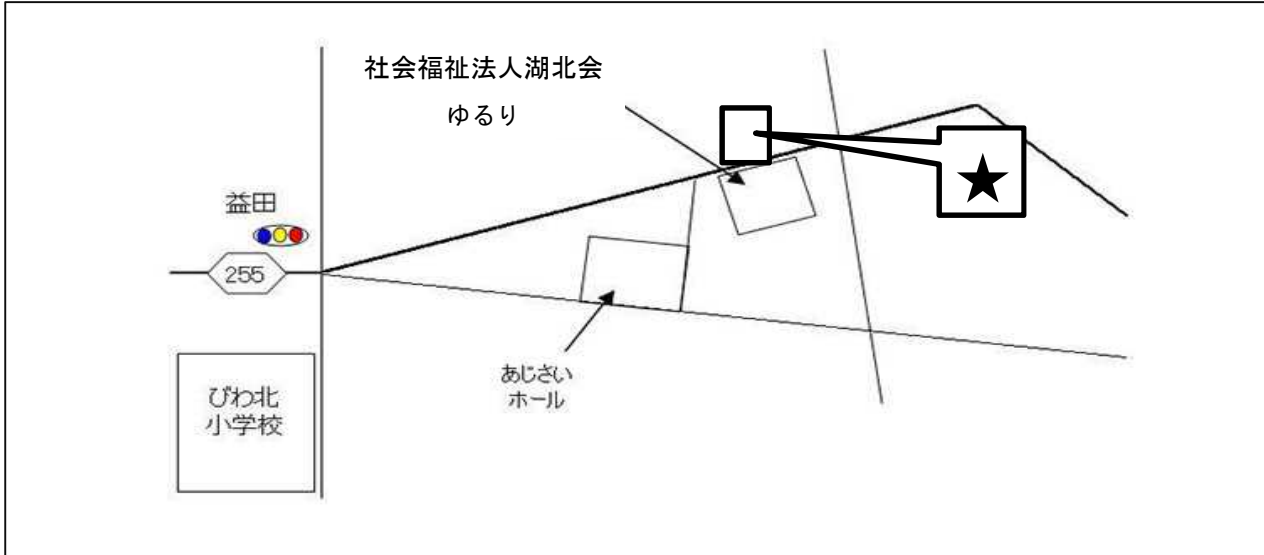

●住所 長浜市富田町487-1

●TEL 0749-72-4108 ●FAX 0749-72-4131

《診察時間》

		月	火	水	木	金	土	日	備考
午前	9:00~12:30	○	○	○	△	○	○	△	
午後	2:00~6:30	○	○	○	△	○	○	△	

予約制の有無	有	キッズルームの有無	△子供の遊ぶスペースはあります
訪問診療	○	個室の診療室	無
歯科衛生士の有無	有	車イスの常備	有
補助犬の同伴	可	スタッフ介助	有

《知的・発達障害者（児）への配慮》

事前に本人の苦手や得意な事、診察への希望等の相談	○	歯科医院の雰囲気慣れるための通院	○
診療台で徐々に機械音、照明等に慣れさせる練習	○	絵カード等の作成、使用	○
治療終了後の定期受診・歯や口の健康管理	○	待ち時間短縮のための診察時間の配慮	○
視覚・聴覚的な配慮	○	笑気	×

項目		詳細	項目		詳細
出入口	段差	有 (10cm1段・19cm2段)	トイレ	入口の有効幅	外開き (53cm)
	スロープ	無 (スロープ板 2m 有り)		段差	無
	手すり	有		ペーパーの位置	右
玄関	ドアの種類	手動		車イス対応	無
	ドアの形状	開き戸 (片開き)		オストメイト対応	無
	ドアの有効幅	115cm		自動洗浄便座	有
	靴脱ぎ場	変形 (たて 154 cmよこ 269cm)		ベビーシート	無
	車イス回転幅	有		ベビーチェア	無
	段差	有 (12cm1段)		外の洗面台	有
	スロープ	無		非常呼出ボタン	無
待合室	ドアの種類	ドア無し	トイレ・その他		
	ドアの形状	ドア無し	建物の情報	診察室の階層	1階
	ドアの有効幅	ドア無し		玄関 インターホン	無
	段差	無		駐車場	有 (8台)
	通路有効幅	74cm		駐車場・ 障害者専用	無
	受付カウンター の高さ	105cm			
診察室	ドアの種類	ドア無し		その他	レントゲン室 有効通路幅・ 入口幅
	ドアの形状	ドア無し	車イスの ままでの 診療装置等		無
	ドアの有効幅	99cm	介護ヘルパー 同伴時の受診 時間の配慮		○
	出入口の段差	無			
	通路の有効幅	80cm			

※ベビーシート・おもむつ交換が可能、ベビーチェア・幼児を固定できるイス

《備考》ビデオ・おもちゃ、絵本有り・ヘルパー有資格スタッフ有り

ふりがな さ い れ ん じ

西連寺歯科クリニック

歯科医院名

診療科目 : 一般歯科・小児歯科

歯科医師 : 西連寺 央康・西連寺 瑠美

《地図》

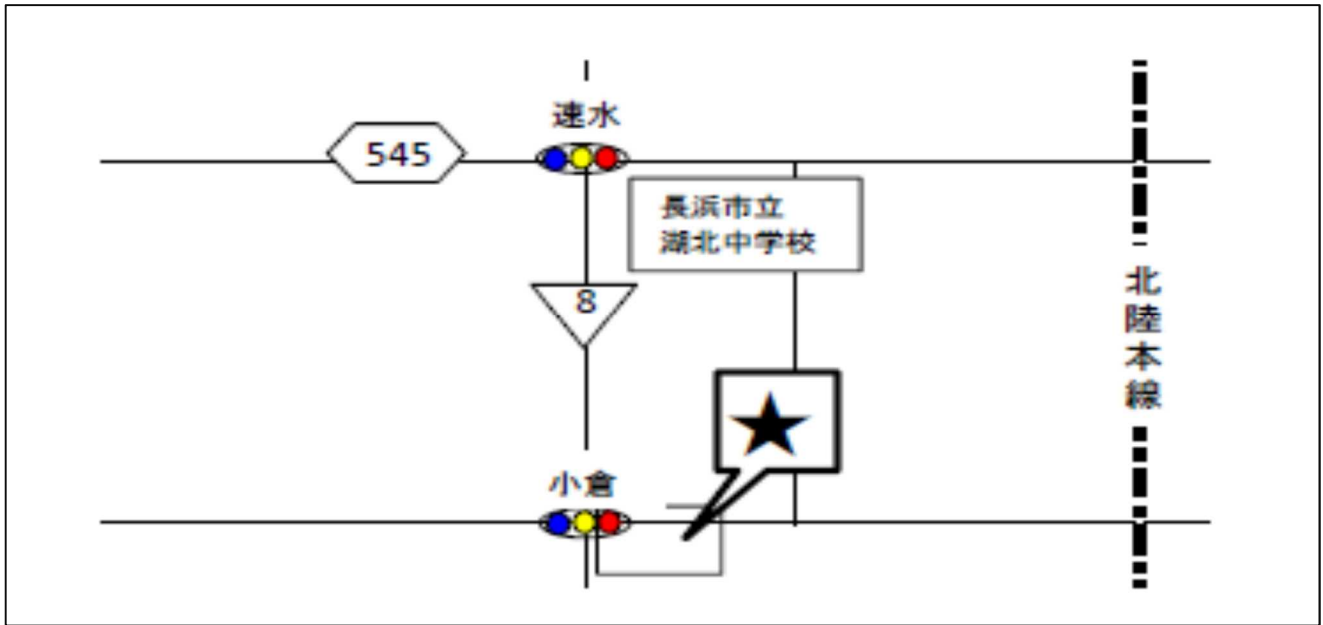

●住所 長浜市湖北町小倉183

●TEL 0749-50-6792 ●FAX 0749-50-6793

《診察時間》

		月	火	水	木	金	土	日	備考
午前	9:00~13:00	○	○	○	△	○	○	△	△: 午後 2:00~5:00
午後	2:30~6:30	○	○	○	△	○	△		

予約制の有無	有	キッズルームの有無	スペースのみ有り
訪問診療	○	個室の診療室	有
歯科衛生士の有無	有	車イスの常備	無
補助犬の同伴	有	スタッフ介助	要相談

《知的・発達障害者（児）への配慮》

※△は、要相談。

事前に本人の苦手や得意な事、診察への希望等の相談	○	歯科医院の雰囲気慣れるための通院	○
診療台で徐々に機械音、照明等に慣れさせる練習	○	絵カード等の作成、使用	○
治療終了後の定期受診・歯や口の健康管理	○	待ち時間短縮のための診察時間の配慮	△
視覚・聴覚的な配慮	○	笑気	○

《利用設備》		31 西連寺歯科クリニック		
項目	詳細	項目	詳細	
出入口	段差	無	入口の有効幅	引き戸 (79.5cm)
	スロープ	有 (自然な坂)	段差	無
	手すり	無	ペーパーの位置	右
玄関	ドアの種類	自動 (センサー式)	車イス対応	無
	ドアの形状	引き戸 (片引き)	オストメイト 対応	無
	ドアの有効幅	83cm	自動洗浄便座	有
	靴脱ぎ場	四角	ベビーシート	無
	車イス回転幅	有	ベビーチェア	無
	段差	無	外の洗面台	有
	スロープ	無	非常呼出ボタン	無
待合室	ドアの種類	手動 (引き戸)	トイレ・その他	車いすでの使用可
	ドアの形状	引き戸 (片引き)	診察室の階層	1階
	ドアの有効幅	85.5cm	玄関 インターホン	有
	段差	無	駐車場	有 (9台)
	通路有効幅	134cm	駐車場・ 障害者専用	有 (1台)
	受付カウンター の高さ	75cm		
診察室	ドアの種類	手動	レントゲン室 有効通路幅・ 入口幅	80cm
	ドアの形状	引き戸 (片引き)	車イスの ままでの 診療装置等	無
	ドアの有効幅	90cm	介護ヘルパー 同伴時の受診 時間の配慮	要相談
	出入口の段差	無		
	通路の有効幅	95cm		

※ベビーシート・おむつ交換が可能、ベビーチェア・幼児を固定できるイス

《備考》・車いすの方も、診療の対応が可能。(要相談)

歯科医院名

医療法人しろやま歯科

診療科目 : 歯科

歯科医師 : 城山淳一

《地図》

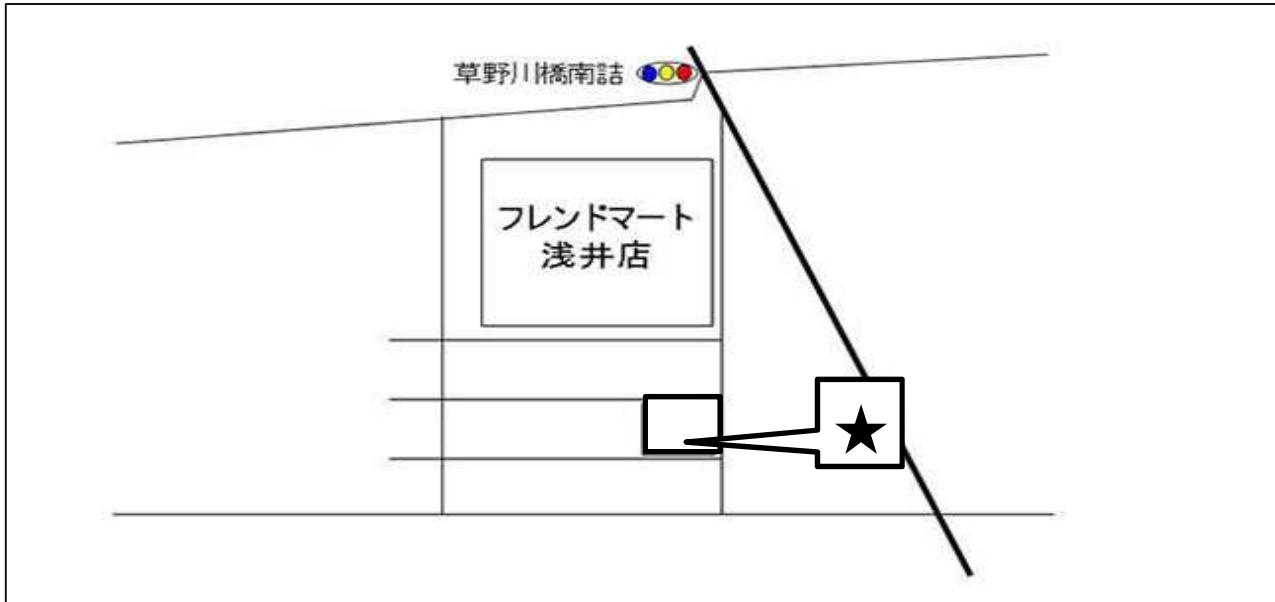

●住所 長浜市三田町1308-27

●TEL 0749-74-3222 ●FAX 0749-74-3235

《診察時間》

		月	火	水	木	金	土	日	備考
午前	9:00~12:30	○	○	○	△	○	○	△	
午後	2:00~6:00	○	○	○	△	○	○	△	

予約制の有無	有	キッズルームの有無	無
訪問診療	○	個室の診療室	無
歯科衛生士の有無	有	車イスの常備	無
補助犬の同伴	可	スタッフ介助	有

《知的・発達障害者（児）への配慮》

事前に本人の苦手や得意な事、診察への希望等の相談	○	歯科医院の雰囲気慣れるための通院	○
診療台で徐々に機械音、照明等に慣れさせる練習	○	絵カード等の作成、使用	○
治療終了後の定期受診・歯や口の健康管理	○	待ち時間短縮のための診察時間の配慮	○
視覚・聴覚的な配慮	○	笑気	×

《利用設備》		32 医療法人しろやま歯科			
項目	詳細	項目	詳細		
出入口	段差	有 (12cm5 段)	入口の有効幅	内開き (54cm)	
	スロープ	無	段差	無	
	手すり	有 (無)	ペーパーの位置	前	
玄関	ドアの種類	手動	トイレ	車イス対応	無
	ドアの形状	開き戸 (片開き)		オストメイト 対応	無
	ドアの有効幅	85cm		自動洗浄便座	無
	靴脱ぎ場	四角 (たて 142cm×よこ 174cm)		ベビーシート	無
	車イス回転幅	有		ベビーチェア	無
	段差	有 (8cm、15cm2 段)		外の洗面台	有
	スロープ	無		非常呼出ボタン	無
待合室	ドアの種類	ドア無し	トイレ・その他		
	ドアの形状	ドア無し	建物の 情報	診察室の階層	1 階
	ドアの有効幅	ドア無し		玄関 インターホン	無
	段差	無		駐車場	有 (15 台)
	通路有効幅	121cm		駐車場・ 障害者専用	無
	受付カウンター の高さ	110cm			
診察室	ドアの種類	手動		その他	レントゲン室 有効通路幅・ 入口幅
	ドアの形状	開き戸 (片開き)	車イスの ままでの 診療装置等		無
	ドアの有効幅	75cm	介護ヘルパー 同伴時の受診 時間の配慮		○
	出入口の段差	無			
	通路の有効幅	122cm			

※ベビーシート・おむつ交換が可能、ベビーチェア・幼児を固定できるイス

《備考》

ふりがな ま き

歯科医院名

牧歯科医院

診療科目 : 歯科・小児歯科

歯科医師 : 橋本牧子

《地図》

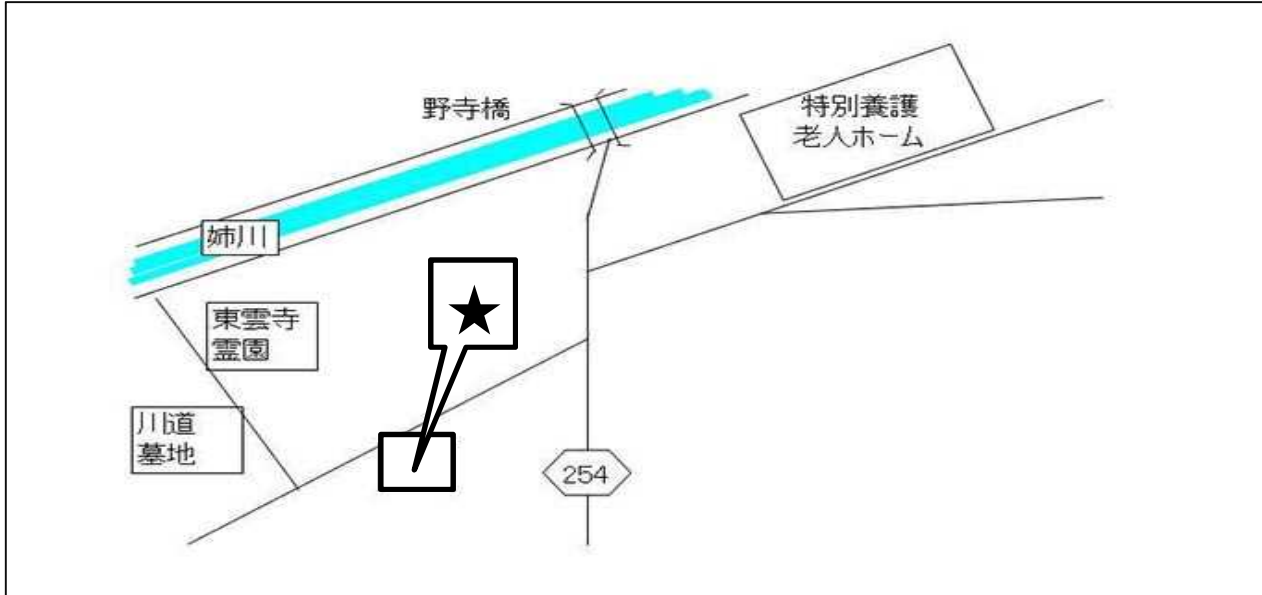

●住所 長浜市川道町1867

●TEL 0749-72-5120

●FAX 0749-72-5015

《診察時間》

		月	火	水	木	金	土	日	備考
午前	8:30~11:00	○	○	○	△	○	○	△	
午後	3:00~6:00	○	○	○	△	○	○	△	

予約制の有無	有	キッズルームの有無	無
訪問診療	○	個室の診療室	無
歯科衛生士の有無	有	車イスの常備	無
補助犬の同伴	不可	スタッフ介助	有

《知的・発達障害者（児）への配慮》

事前に本人の苦手や得意な事、診察への希望等の相談	○	歯科医院の雰囲気慣れるための通院	○
診療台で徐々に機械音、照明等に慣れさせる練習	○	絵カード等の作成、使用	○
治療終了後の定期受診・歯や口の健康管理	○	待ち時間短縮のための診察時間の配慮	○
視覚・聴覚的な配慮	×	笑気	×

項目		詳細	項目	詳細	
出入口	段差	有 (2cm1 段)	入口の有効幅	外開き (62cm)	
	スロープ	無	段差	無	
	手すり	無	ペーパーの位置	右	
玄関	ドアの種類	手動	トイレ	車イス対応	無
	ドアの形状	開き戸 (両開き)		オストメイト 対応	無
	ドアの有効幅	119cm		自動洗浄便座	無
	靴脱ぎ場	変形 (五角形) (たて 150cm×よこ 120cm)		ベビーシート	無
	車イス回転幅	有		ベビーチェア	無
	段差	有 (3cm1 段)		外の洗面台	無
	スロープ	有 (長さ 8cm 高さ 3cm)		非常呼出ボタン	無
待合室	ドアの種類	手動	トイレ・その他		
	ドアの形状	引き戸 (片引き)	建物の 情報	診察室の階層	1 階
	ドアの有効幅	82cm		玄関 インターホン	無
	段差	無		駐車場	有 (6 台)
	通路有効幅	166cm		駐車場・ 障害者専用	無
	受付カウンター の高さ	105cm			
診察室	ドアの種類	手動		その他	レントゲン室 有効通路幅・ 入口幅
	ドアの形状	開き戸 (片開き)	車イスの ままでの 診療装置等		無
	ドアの有効幅	75cm	介護ヘルパー 同伴時の受診 時間の配慮		○
	出入口の段差	無			
	通路の有効幅	120cm			

※ベビーシート・おむつ交換が可能、ベビーチェア・幼児を固定できるイス

《備考》

ふりがな も と や す

歯科医院名

本康歯科クリニック

診療科目 : 歯科・小児歯科・矯正歯科

歯科医師 : 本康盛昭

《地図》

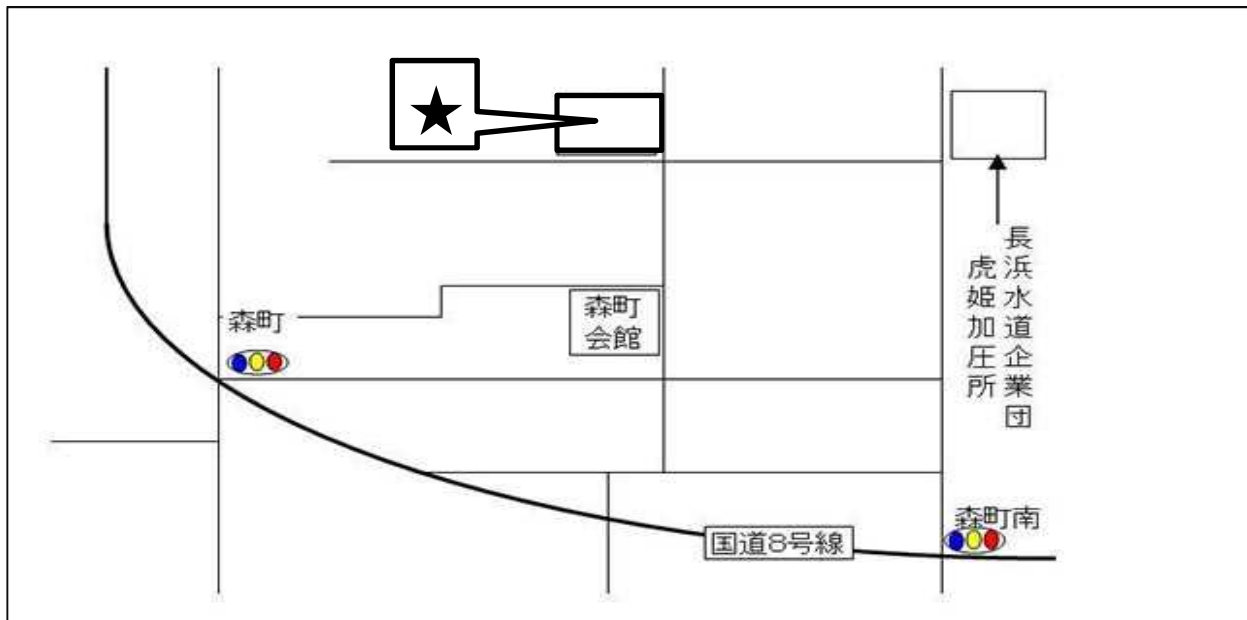

●住所 長浜市曾根町767

●TEL 0749-72-5222 ●

《診察時間》

		月	火	水	木	金	土	日	備考
午前	9:00~12:30	○	○	○	○	○	○	△	
午後	2:00~8:00	○	○	○	○	○	○	△	

予約制の有無	有	キッズルームの有無	有
訪問診療	○	個室の診療室	無
歯科衛生士の有無	有	車イスの常備	有
補助犬の同伴	可	スタッフ介助	有

《知的・発達障害者（児）への配慮》

事前に本人の苦手や得意な事、診察への希望等の相談	○	歯科医院の雰囲気慣れるための通院	○
診療台で徐々に機械音、照明等に慣れさせる練習	○	絵カード等の作成、使用	○
治療終了後の定期受診・歯や口の健康管理	○	待ち時間短縮のための診察時間の配慮	○
視覚・聴覚的な配慮	○	笑気	×

項目		詳細	項目		詳細
出入口	段差	有(2段)ステップ45cm高さ11cm	トイレ	入口の有効幅	引き戸(78cm)
	スロープ	有(長さ235cm高さ26cm幅105cm)		段差	無
	手すり	有(無)高さ80cm		ペーパーの位置	左・右
玄関	ドアの種類	手動		車イス対応	無
	ドアの形状	引き戸(片引き)		オストメイト対応	無
	ドアの有効幅	85cm		自動洗浄便座	有
	靴脱ぎ場	四角(たて70cm×よこ160cm)		ベビーシート	有
	車イス回転幅	有		ベビーチェア	無
	段差	無		外の洗面台	有
	スロープ	有		非常呼出ボタン	無
待合室	ドアの種類	手動	トイレ・その他	洗面所の鏡(有) おむつ捨て場(有)	
	ドアの形状	引き戸(片引き)	建物の情報	診察室の階層	1階
	ドアの有効幅	84cm		玄関 インターホン	無
	段差	無		駐車場	有(9台)
	通路有効幅	68cm		駐車場・ 障害者専用	有(1台)
	受付カウンター の高さ	100cm		その他	レントゲン室 有効通路幅・ 入口幅
ドアの種類	手動	車イスの ままでの 診療装置等			無
ドアの形状	引き戸(片引き)	介護ヘルパー 同伴時の受診 時間の配慮	○		
ドアの有効幅	84cm				
出入口の段差	無				
診察室	通路の有効幅	70cm			

※ベビーシート・おむつ交換が可能、ベビーチェア・幼児を固定できるイス

《備考》 <http://www.motoyasu-dc.com/pc/index.html>

ふりがな や す

歯科医院名

やす歯科医院

診療科目 : 歯科・小児歯科・矯正歯科

歯科医師 : 野淵秀樹

《地図》

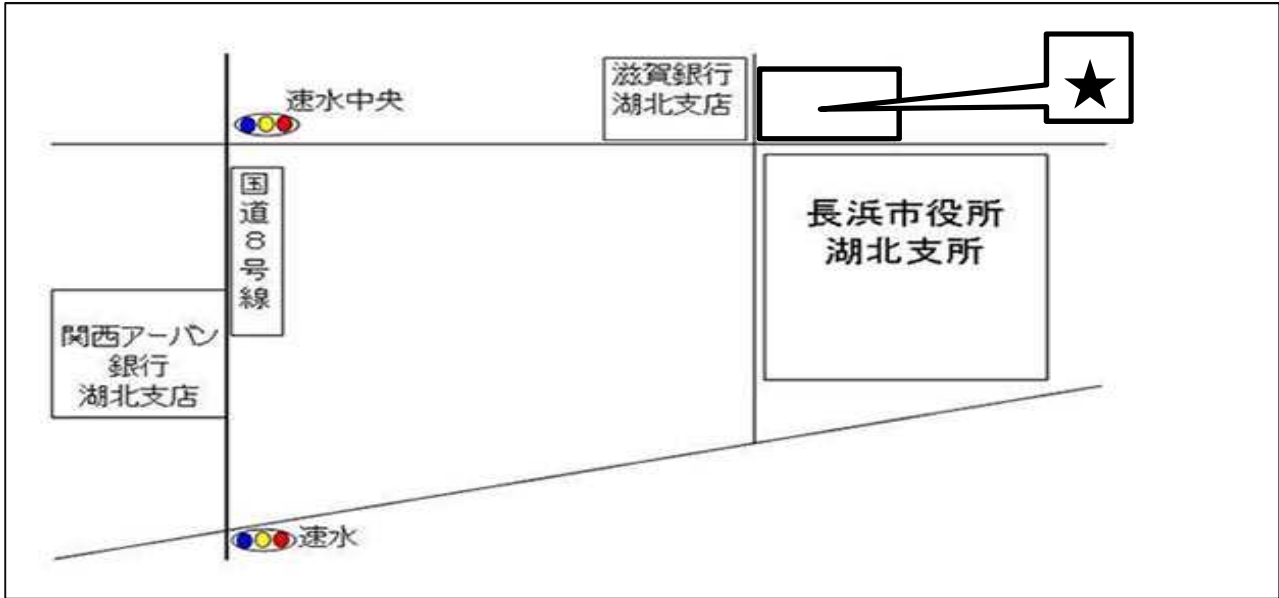

●住所 長浜市湖北町速水2752

●TEL 0749-78-8050

●FAX 0749-78-8051

《診察時間》

		月	火	水	木	金	土	日	備考
午前	9:00~12:00	○	○	○	△	○	○	△	△:午後2:00~5:00
午後	2:00~7:00	○	○	○	△	○	△		

予約制の有無	有	キッズルームの有無	有
訪問診療	○	個室の診療室	無
歯科衛生士の有無	有	車イスの常備	有
補助犬の同伴	不可	スタッフ介助	有

《知的・発達障害者（児）への配慮》

事前に本人の苦手や得意な事、診察への希望等の相談	○	歯科医院の雰囲気慣れるための通院	○
診療台で徐々に機械音、照明等に慣れさせる練習	○	絵カード等の作成、使用	○
治療終了後の定期受診・歯や口の健康管理	○	待ち時間短縮のための診察時間の配慮	○
視覚・聴覚的な配慮	○	笑気	×

項目		詳細	項目	詳細	
出入口	段差	無	入口の有効幅	内開き (58cm)	
	スロープ	無	段差	有 (5.5cm1 段)	
	手すり	無	ペーパーの位置	右	
玄関	ドアの種類	自動 (タッチ式)	トイレ	車イス対応	有
	ドアの形状	引き戸 (片引き)		オストメイト 対応	無
	ドアの有効幅	120 (75) cm		自動洗浄便座	無
	靴脱ぎ場	(たて 250cm×よこ 137cm)		ベビーシート	無
	車イス回転幅	有		ベビーチェア	無
	段差	有 (25cm)		外の洗面台	有
	スロープ	有 (長さ 112cm 幅 80cm) スロープ台		非常呼出ボタン	無
待合室	ドアの種類	ドア無し	トイレ・その他		
	ドアの形状	ドア無し	診察室の階層	1 階	
	ドアの有効幅	ドア無し	玄関 インターホン	無	
	段差	無	駐車場	有 (10 台)	
	通路有効幅	119cm	建物の情報	駐車場・ 障害者専用	無
	受付カウンター の高さ	100cm		レントゲン室 有効通路幅・ 入口幅	76cm
診察室	ドアの種類	手動	その他	車イスの ままでの 診療装置等	有
	ドアの形状	引き戸 (片引き)		介護ヘルパー 同伴時の受診 時間の配慮	○
	ドアの有効幅	108cm			
	出入口の段差	無			
	通路の有効幅	106cm			

※ベビーシート・おむつ交換が可能、ベビーチェア・幼児を固定できるイス

《備考》

歯科医院名

あおば横井歯科医院

診療科目 : 歯科・小児歯科・口腔外科

歯科医師 : 横井 秀典

《地図》

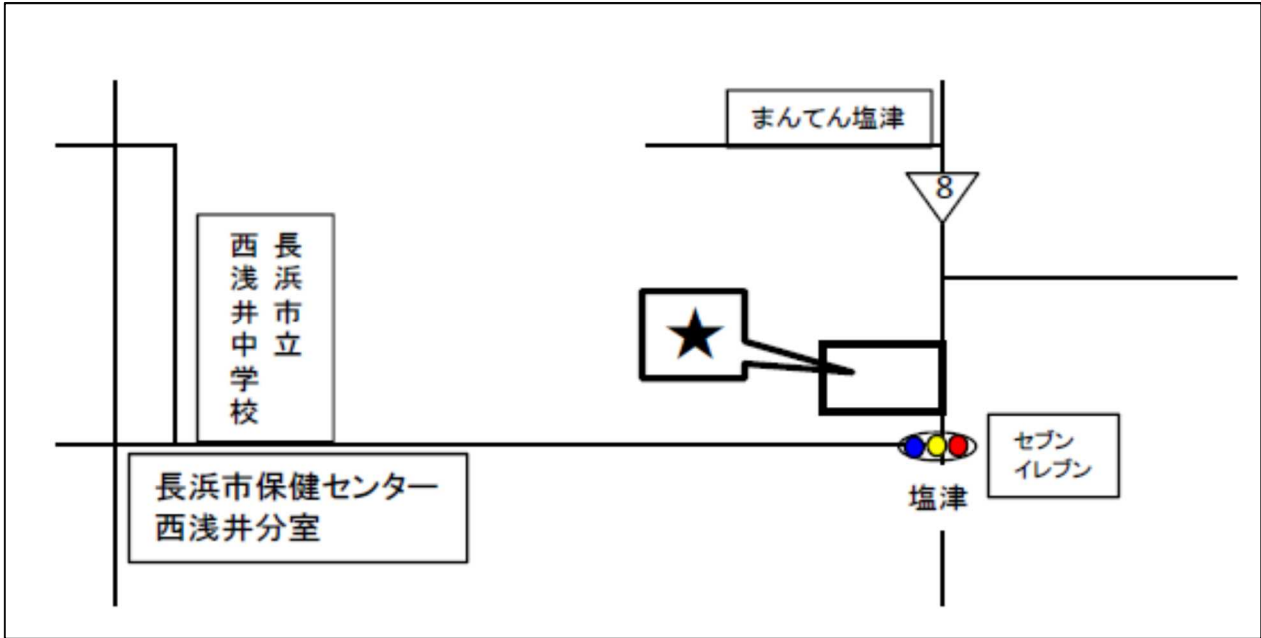

●住所 長浜市西浅井町塩津浜1458

●TEL 0749-88-8010 ●FAX 0749-88-8020

《診察時間》

		月	火	水	木	金	土	日	備考
午前	9:00~12:00	○	○	○	△	○	○	○	△: 午後 1:30~5:00
午後	2:30~7:00	○	△	△	△	○	△	○	

予約制の有無	有	キッズルームの有無	無
訪問診療	○	個室の診療室	有
歯科衛生士の有無	有	車イスの常備	有
補助犬の同伴	無	スタッフ介助	有

《知的・発達障害者（児）への配慮》

事前に本人の苦手や得意な事、診察への希望等の相談	○	歯科医院の雰囲気慣れるための通院	○
診療台で徐々に機械音、照明等に慣れさせる練習	○	絵カード等の作成、使用	○
治療終了後の定期受診・歯や口の健康管理	○	待ち時間短縮のための診察時間の配慮	○
視覚・聴覚的な配慮	○	笑気	×

項目		詳細	項目		詳細
出入口	段差	有 (3cm1 段)	トイレ	入口の有効幅	60cm
	スロープ	無		段差	無
	手すり	無		ペーパーの位置	左
玄関	ドアの種類	手動		車イス対応	無
	ドアの形状	引き戸 (片引き)		オストメイト 対応	無
	ドアの有効幅	78cm		自動洗浄便座	無
	靴脱ぎ場	四角 (たて 136 cm×よこ 110cm)		ベビーシート	無
	車イス回転幅	有		ベビーチェア	無
	段差	有 (10.5 cm 1 段)		外の洗面台	有
	スロープ	有 (可撤式、手すりなし)		非常呼出ボタン	無
待合室	ドアの種類	ドア無し	トイレ・その他		
	ドアの形状	ドア無し	建物の 情報	診察室の階層	1 階
	ドアの有効幅	ドア無し		玄関 インターホン	無
	段差	無		駐車場	有 (25 台)
	通路有効幅	90cm		駐車場・ 障害者専用	有 (2 台)
	受付カウンター の高さ	112cm (個別対応可)			
診察室	ドアの種類	手動		その他	レントゲン室 有効通路幅・ 入口幅
	ドアの形状	開き戸 (片開き)	車イスの ままでの 診療装置等		無 (車いすの ままでの 診療可)
	ドアの有効幅	76cm	介護ヘルパー 同伴時の受診 時間の配慮		○
	出入口の段差	無			
	通路の有効幅	90cm			

※ベビーシート・おむつ交換が可能、ベビーチェア・幼児を固定できるイス

《備考》・隣接 塩津診療所の障害者用トイレ利用可。

ふりがな おおと

歯科医院名 **大音歯科医院**

診療科目 : 歯科 歯科医師 : 大音篤孝 ・ 大音篤之
《地図》

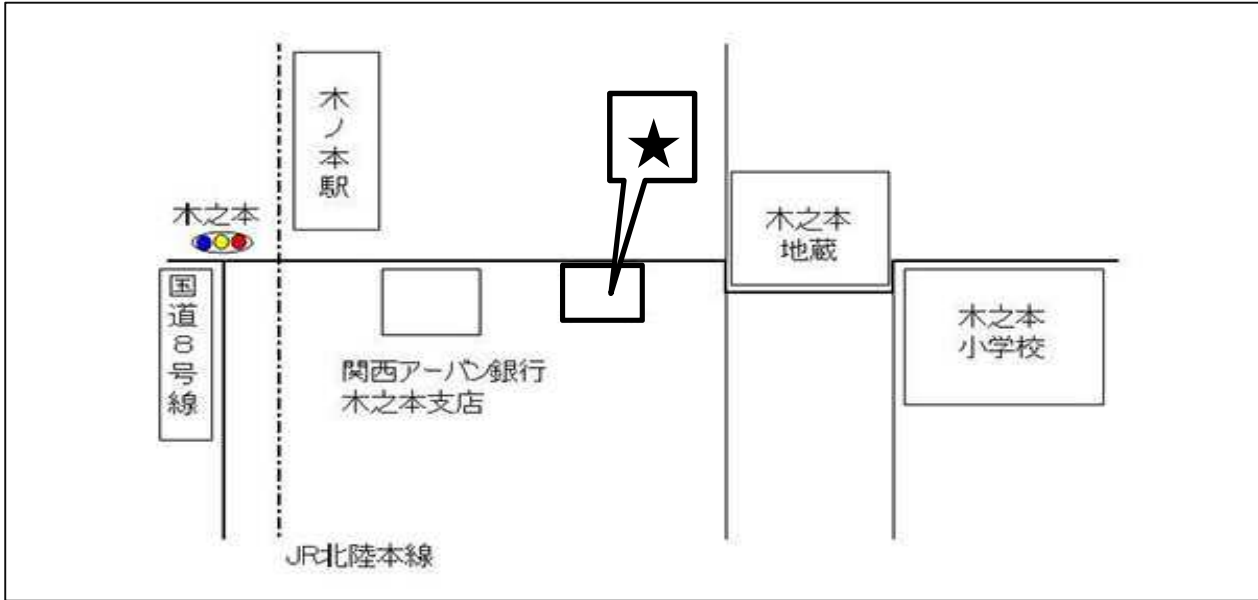

- 住所 長浜市木之本町木之本1088
- TEL 0749-82-2230 ●FAX 0749-82-2766

《診察時間》

		月	火	水	木	金	土	日	備考
午前	8:00~12:00	○	○	○	△	○	○	△	△:午後2:00~4:00
午後	2:00~6:00	○	○	△	△	○	△		

予約制の有無	無	キッズルームの有無	無
訪問診療	○	個室の診療室	無
歯科衛生士の有無	有	車イスの常備	無
補助犬の同伴	可	スタッフ介助	有

《知的・発達障害者（児）への配慮》

事前に本人の苦手や得意な事、診察への希望等の相談	○	歯科医院の雰囲気慣れるための通院	○
診療台で徐々に機械音、照明等に慣れさせる練習	○	絵カード等の作成、使用	○
治療終了後の定期受診・歯や口の健康管理	○	待ち時間短縮のための診察時間の配慮	×
視覚・聴覚的な配慮	○	笑気	×

項目		詳細	項目		詳細
出入口	段差	有 (15cm1 段)	トイレ	入口の有効幅	外開き引き戸 (69cm)
	スロープ	無		段差	無
	手すり	無		ペーパーの位置	左
玄関	ドアの種類	手動		車イス対応	有
	ドアの形状	引き戸 (片引き)		オストメイト対応	無
	ドアの有効幅	64cm		自動洗浄便座	無
	靴脱ぎ場	四角 (たて 90cm×よこ 161cm)		ベビーシート	無
	車イス回転幅	無		ベビーチェア	無
	段差	有 (16cm)	外の洗面台	有	
	スロープ	無	非常呼出ボタン	無	
待合室	ドアの種類	ドア無し	トイレ・その他		
	ドアの形状	ドア無し	建物の情報	診察室の階層	1 階
	ドアの有効幅	ドア無し		玄関 インターホン	無
	段差	無		駐車場	有 (3 台)
	通路有効幅	81cm		駐車場・ 障害者専用	無
	受付カウンター の高さ	98cm		その他	レントゲン室 有効通路幅・ 入口幅
ドアの種類	手動	車イスの ままでの 診療装置等			無
ドアの形状	開き戸 (片開き)	介護ヘルパー 同伴時の受診 時間の配慮	○		
ドアの有効幅	78cm				
出入口の段差	無				
診察室	通路の有効幅	81cm			

※ベビーシート・おむつ交換が可能、ベビーチェア・幼児を固定できるイス

《備考》

ふりがな さ わ た り

歯科医院名

澤渡歯科医院

診療科目 : 歯科 ・ 口腔外科

歯科医師 : 澤渡新太郎

《地図》

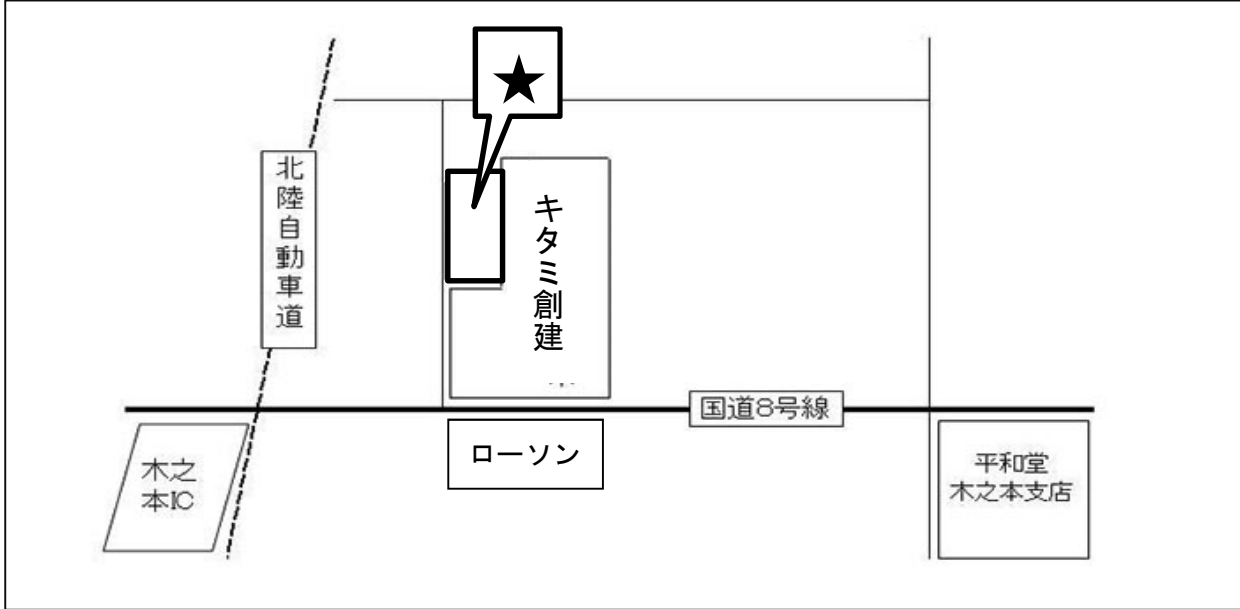

●住所 長浜市木之本町黒田833-1

●TEL 0749-82-5767 ●FAX 0749-82-5760

《診察時間》

		月	火	水	木	金	土	日	備考
午前	9:00~12:30	○	○	○	△	○	○	△	
午後	2:00~6:30	○	○	○	△	○	○	△	

予約制の有無	有	キッズルームの有無	無
訪問診療	○	個室の診療室	無
歯科衛生士の有無	有	車イスの常備	無
補助犬の同伴	可	スタッフ介助	有

《知的・発達障害者（児）への配慮》

事前に本人の苦手や得意な事、診察への希望等の相談	○	歯科医院の雰囲気慣れるための通院	○
診療台で徐々に機械音、照明等に慣れさせる練習	○	絵カード等の作成、使用	○
治療終了後の定期受診・歯や口の健康管理	○	待ち時間短縮のための診察時間の配慮	○
視覚・聴覚的な配慮	○	笑気	×

項目		詳細	項目	詳細	
出入口	段差	有 (11cm1 段)	入口の有効幅	外開き 内ドア 52cm	
	スロープ	有	段差	有	
	手すり	無	ペーパーの位置	右	
玄関	ドアの種類	自動 (センサー式)	トイレ	車イス対応	無
	ドアの形状	引き戸 (片引き)		オストメイト 対応	無
	ドアの有効幅	88cm		自動洗浄便座	無
	靴脱ぎ場	四角 (たて 150cm×よこ 186cm)		ベビーシート	無
	車イス回転幅	有		ベビーチェア	無
	段差	有 (11cm1 段)		外の洗面台	有
	スロープ	有		非常呼出ボタン	無
待合室	ドアの種類	手動	トイレ・その他		
	ドアの形状	引き戸 (片引き)	建物の 情報	診察室の階層	1 階
	ドアの有効幅	76cm		玄関 インターホン	無
	段差	無 (レール有)		駐車場	有 (14 台)
	通路有効幅	168cm		駐車場・ 障害者専用	無
	受付カウンター の高さ	104cm			
診察室	ドアの種類	手動		その他	レントゲン室 有効通路幅・ 入口幅
	ドアの形状	開き戸 (片開き)	車イスの ままでの 診療装置等		無
	ドアの有効幅	74cm	介護ヘルパー 同伴時の受診 時間の配慮		○
	出入口の段差	無			
	通路の有効幅	163cm			

※ベビーシート・おむつ交換が可能、ベビーチェア・幼児を固定できるイス

《備考》 mail : sawataridc@zeus.eonet.ne.jp

ふりがな なかのごう

歯科医院名

中之郷歯科診療所

診療科目 : 歯科

歯科医師 : 安福美昭

《地図》

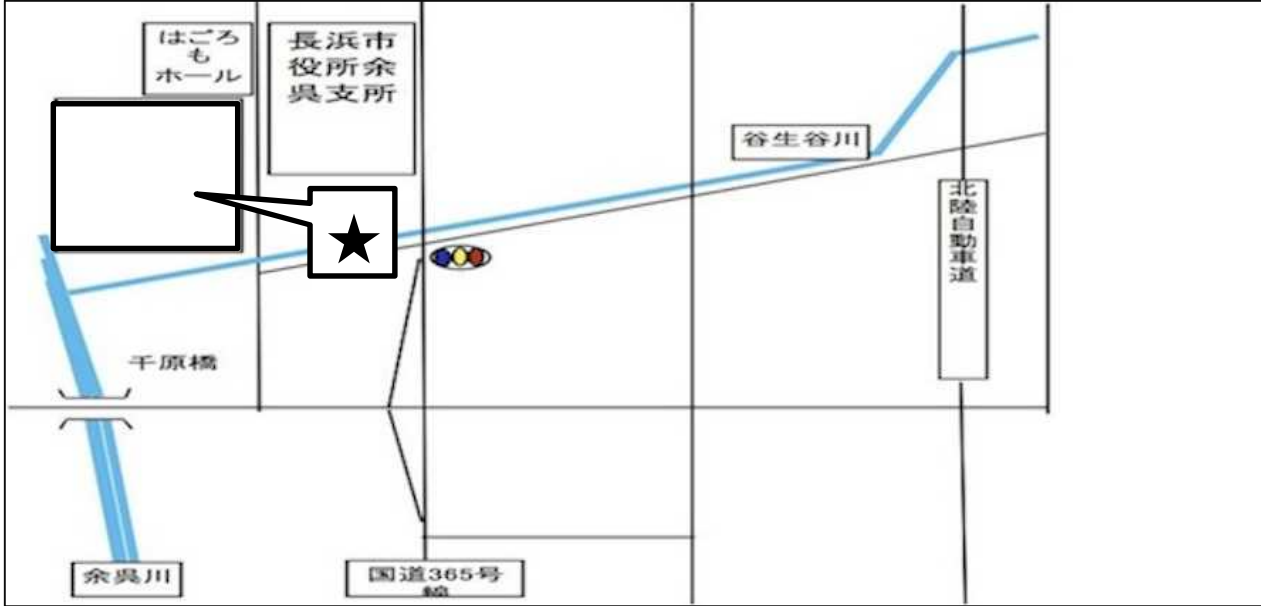

●住所 長浜市余呉町中之郷2434

●TEL 0749-86-8120 ●FAX 0749-86-8115

《診察時間》

		月	火	水	木	金	土	日	備考
午前	9:00~1:00	○	○	△	○	○	○	△	
午後	2:00~5:00	○	○	△	○	○	○	△	

予約制の有無	有	キッズルームの有無	有
訪問診療	○	個室の診療室	無
歯科衛生士の有無	有	車イスの常備	有
補助犬の同伴	可	スタッフ介助	有

《知的・発達障害者（児）への配慮》

事前に本人の苦手や得意な事、診察への希望等の相談	○	歯科医院の雰囲気慣れるための通院	○
診療台で徐々に機械音、照明等に慣れさせる練習	○	絵カード等の作成、使用	○
治療終了後の定期受診・歯や口の健康管理	○	待ち時間短縮のための診察時間の配慮	○
視覚・聴覚的な配慮	○	笑気	×

《利用設備》		39 中之郷歯科診療所			
項目	詳細	項目	詳細		
出入口	段差	無	入口の有効幅	引き戸 (84cm)	
	スロープ	無	段差	無	
	手すり	無	ペーパーの位置	左	
玄関	ドアの種類	自動 (センサー式)	トイレ	車イス対応	有
	ドアの形状	開き戸 (両開き)		オストメイト対応	無
	ドアの有効幅	87cm		自動洗浄便座	無
	靴脱ぎ場	四角 (たて 245cm×よこ 320cm)		ベビーシート	無
	車イス回転幅	有		ベビーチェア	無
	段差	無		外の洗面台	無
	スロープ	無		非常呼出ボタン	無
待合室	ドアの種類	ドア無し	トイレ・その他		
	ドアの形状	ドア無し	建物の情報	診察室の階層	1階
	ドアの有効幅	ドア無し		玄関 インターホン	無
	段差	無		駐車場	有 (多数)
	通路有効幅	150cm		駐車場・ 障害者専用	有 (4台)
	受付カウンター の高さ	100cm			
診察室	ドアの種類	ドア無し		その他	レントゲン室 有効通路幅・ 入口幅
	ドアの形状	ドア無し	車イスの ままでの 診療装置等		有 (幅が狭い。 10cm 両側に すると OK)
	ドアの有効幅	200cm	介護ヘルパー 同伴時の受診 時間の配慮		○
	出入口の段差	無			
	通路の有効幅	93cm			

※ベビーシート・おむつ交換が可能、ベビーチェア・幼児を固定できるイス

《備考》

ふりがな な か む ら

歯科医院名 **中村歯科**

診療科目 : 歯科・小児歯科・矯正歯科

歯科医師 : 中村義則

《地図》



●住所 長浜市高月町高月592-4

●TEL 0749-85-4858 ●FAX 0749-85-4874

《診察時間》

		月	火	水	木	金	土	日	備考
午前	9:00~1:00	○	○	○	△	○	○	△	
午後	2:30~7:00	○	○	○	△	○	△	△	2:30~5:00

予約制の有無	有	キッズルームの有無	有
訪問診療	○	個室の診療室	無
歯科衛生士の有無	有	車イスの常備	無
補助犬の同伴	可	スタッフ介助	有

《知的・発達障害者（児）への配慮》

事前に本人の苦手や得意な事、診察への希望等の相談	○	歯科医院の雰囲気慣れるための通院	○
診療台で徐々に機械音、照明等に慣れさせる練習	○	絵カード等の作成、使用	○
治療終了後の定期受診・歯や口の健康管理	○	待ち時間短縮のための診察時間の配慮	○
視覚・聴覚的な配慮	○	笑気	○

項目		詳細	項目	詳細	
出入口	段差	有 (18cm2 段)	入口の有効幅	内開き (62cm)	
	スロープ	有 (長さ 240cm 高さ 36cm 幅 120cm)	段差	無	
	手すり	有	ペーパーの位置	左・右	
玄関	ドアの種類	手動 (中ドアは自動)	トイレ	車イス対応	有
	ドアの形状	開き戸 (片開き)		オストメイト 対応	有
	ドアの有効幅	71cm		自動洗浄便座	有
	靴脱ぎ場	四角 (たて 127cm×よこ 166cm)		ベビーシート	無
	車イス回転幅	有		ベビーチェア	無
	段差	有		外の洗面台	有
	スロープ	有 (移動式長さ 132 高さ 25 幅 76)		非常呼出ボタン	無
待合室	ドアの種類	ドア無し	トイレ・その他		
	ドアの形状	ドア無し	建物の 情報	診察室の階層	1 階
	ドアの有効幅	ドア無し		玄関 インターホン	有
	段差	無		駐車場	有 (12 台)
	通路有効幅	73cm		駐車場・ 障害者専用	有
	受付カウンター の高さ	103cm			
診察室	ドアの種類	ドア無し		その他	レントゲン室 有効通路幅・ 入口幅
	ドアの形状	ドア無し	車イスの ままでの 診療装置等		有
	ドアの有効幅	113cm	介護ヘルパー 同伴時の受診 時間の配慮		○
	出入口の段差	無			
	通路の有効幅	113cm			

※ベビーシート・おむつ交換が可能、ベビーチェア・幼児を固定できるイス

《備考》 mail: haisha-n@mx. bw. dream. jp

URL: http://www. 854858. com

歯科医院名

松本歯科医院

診療科目 : 歯科

歯科医師 : 松本秀規

《地図》

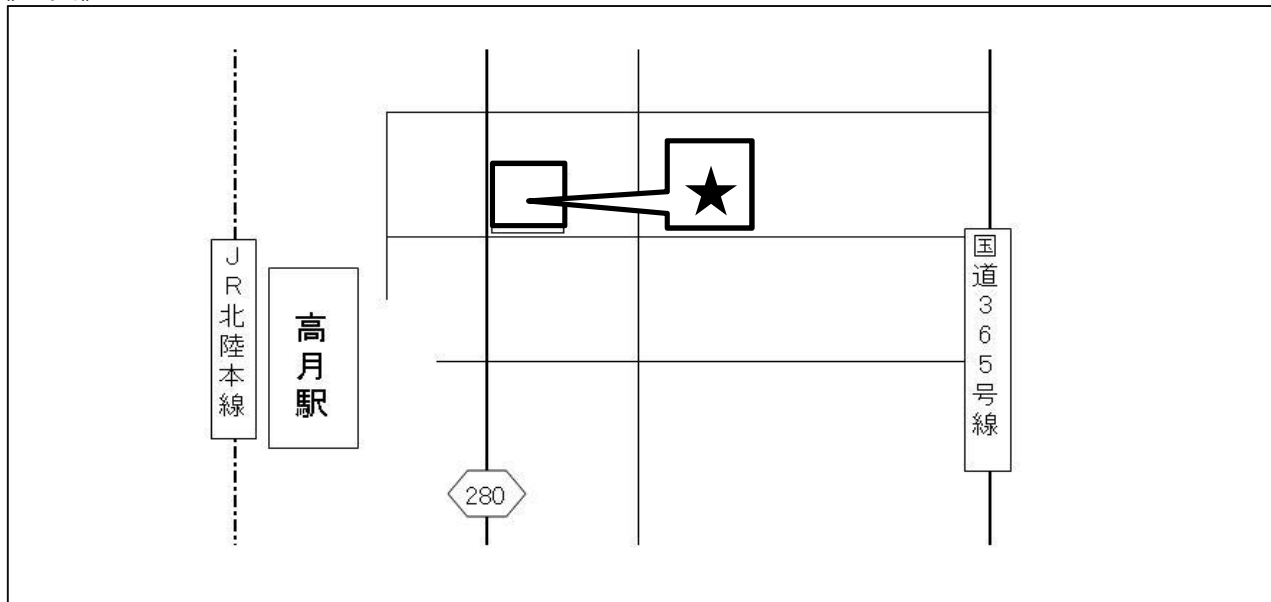

●住所 長浜市高月町落川19-1

●TEL 0749-85-4878

●FAX 0749-85-5222

《診察時間》

		月	火	水	木	金	土	日	備考
午前	9:00~12:30	○	○	○	○	○	○	△	
午後	2:00~6:30	○	○	○	○	○	○	△	

予約制の有無	有	キッズルームの有無	無
訪問診療	○	個室の診療室	無
歯科衛生士の有無	有	車イスの常備	無
補助犬の同伴	可	スタッフ介助	有

《知的・発達障害者（児）への配慮》

事前に本人の苦手や得意な事、診察への希望等の相談	○	歯科医院の雰囲気慣れるための通院	○
診療台で徐々に機械音、照明等に慣れさせる練習	○	絵カード等の作成、使用	○
治療終了後の定期受診・歯や口の健康管理	○	待ち時間短縮のための診察時間の配慮	○
視覚・聴覚的な配慮	×	笑気	×

項目		詳細	項目	詳細	
出入口	段差	有 (5cm1 段)	入口の有効幅	外開き (55cm)	
	スロープ	無	段差	有 (4cm1 段)	
	手すり	無	ペーパーの位置	左	
玄関	ドアの種類	手動	トイレ	車イス対応	無
	ドアの形状	開き戸 (片開き)		オストメイト 対応	無
	ドアの有効幅	82cm		自動洗浄便座	有
	靴脱ぎ場	四角 (たて 100cm×よこ 175cm)		ベビーシート	無
	車イス回転幅	無		ベビーチェア	無
	段差	有 (14、17cm2 段)		外の洗面台	無
	スロープ	無		非常呼出ボタン	無
待合室	ドアの種類	手動	トイレ・その他		
	ドアの形状	引き戸 (片引き)	建物の 情報	診察室の階層	1 階
	ドアの有効幅	77cm		玄関 インターホン	有
	段差	有 (2cm1 段)		駐車場	有 (15 台)
	通路有効幅	110cm		駐車場・ 障害者専用	無
	受付カウンター の 高さ	98cm			
診察室	ドアの種類	手動	その他	レントゲン室 有効通路幅・ 入口幅	59cm
	ドアの形状	開き戸 (片開き)		車イスの ままでの 診療装置等	無
	ドアの有効幅	74cm		介護ヘルパー 同伴時の受診 時間の配慮	○
	出入口の段差	有 (1.5cm1 段)			
	通路の有効幅	90cm			

※ベビーシート・おむつ交換が可能、ベビーチェア・幼児を固定できるイス

《備考》

ふりがな や す い

歯科医院名

安井歯科

診療科目 : 歯科

歯科医師 : 安井久人

《地図》

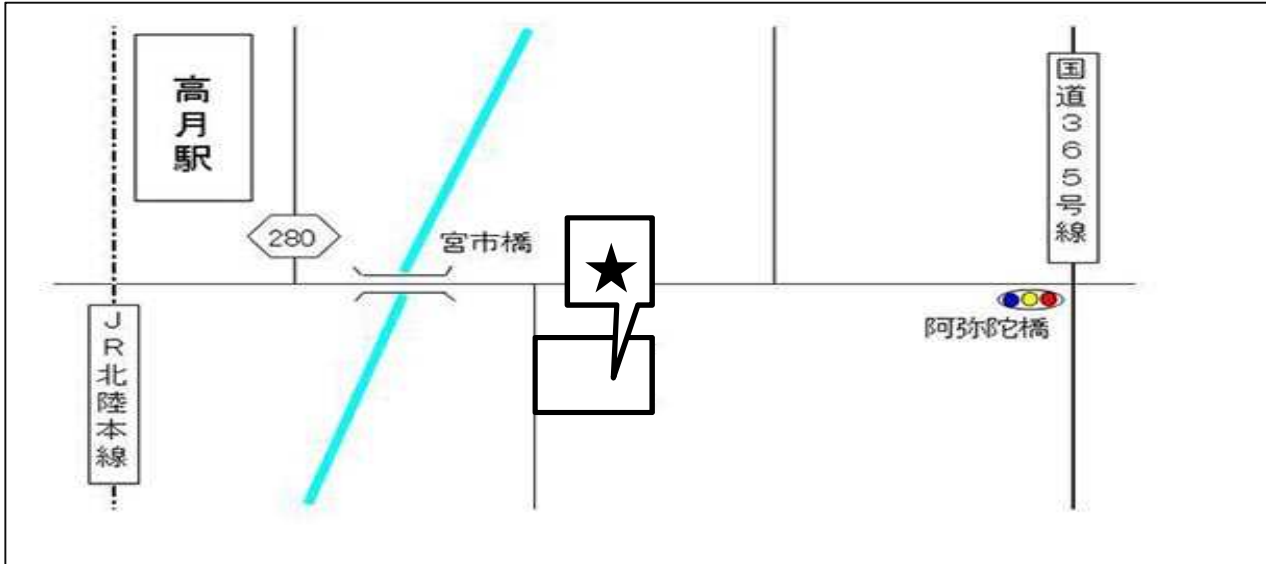

●住所 長浜市高月町森本108

●TEL 0749-85-3133

●FAX 0749-85-4978

《診察時間》

		月	火	水	木	金	土	日	備考
午前	9:00~1:00	○	○	○	※	○	○		(※木曜は祝日の週のみ診療有) △: 午後 2:00~5:30
午後	2:30~6:30	○	○	○	△	○	△		

予約制の有無	有	キッズルームの有無	有
訪問診療	×	個室の診療室	有
歯科衛生士の有無	有	車イスの常備	無
補助犬の同伴	可	スタッフ介助	有

《知的・発達障害者（児）への配慮》

事前に本人の苦手や得意な事、診察への希望等の相談	○	歯科医院の雰囲気慣れるための通院	○
診療台で徐々に機械音、照明等に慣れさせる練習	○	絵カード等の作成、使用	○
治療終了後の定期受診・歯や口の健康管理	○	待ち時間短縮のための診察時間の配慮	○
視覚・聴覚的な配慮	×	笑気	○

項目		詳細	項目		詳細
出入口	段差	無	トイレ	入口の有効幅	58cm
	スロープ	有 (長さ 400 高さ 40 幅 153)		段差	有 (5cm1 段)
	手すり	有		ペーパーの位置	左
玄関	ドアの種類	手動		車イス対応	無
	ドアの形状	開き戸 (片開き)		オストメイト 対応	無
	ドアの有効幅	73cm		自動洗浄便座	有
	靴脱ぎ場	四角		ベビーシート	有
	車イス回転幅	有		ベビーチェア	無
	段差	無		外の洗面台	有
	スロープ	無		非常呼出ボタン	無
待合室	ドアの種類	手動	トイレ・その他		
	ドアの形状	引き戸 (片引き)	建物の 情報	診察室の階層	1 階
	ドアの有効幅	90cm		玄関 インターホン	有
	段差	無		駐車場	有 (40 台)
	通路有効幅	100cm		駐車場・ 障害者専用	有
	受付カウンター の高さ	100cm			
診察室	ドアの種類	手動		その他	レントゲン室 有効通路幅・ 入口幅
	ドアの形状	引き戸 (片引き)	車イスの ままでの 診療装置等		無
	ドアの有効幅	80cm	介護ヘルパー 同伴時の受診 時間の配慮		○
	出入口の段差	無			
	通路の有効幅	100cm			

※ベビーシート・おむつ交換が可能、ベビーチェア・幼児を固定できるイス

《備考》 mail : info@yasui-shika.jp

URL : http://yasui-shika.jp

歯科医院名 **医療法人清悠会 横井歯科医院**

診療科目 : 歯科

歯科医師 : 横井宏隆

《地図》

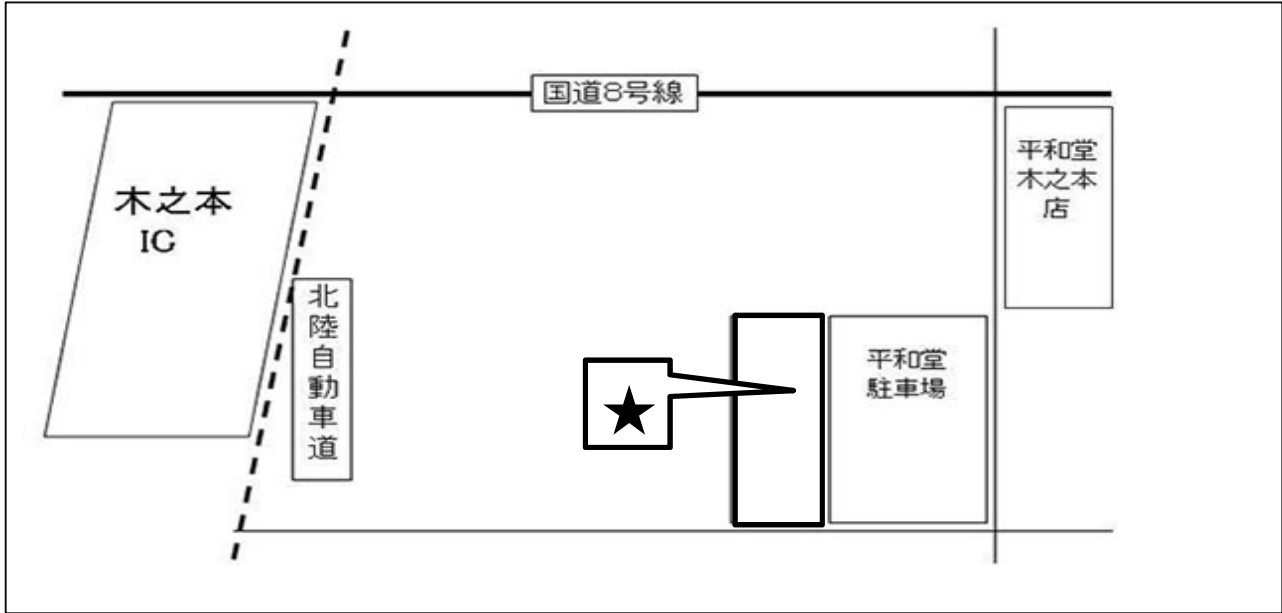

●住所 長浜市木之本町木之本1710-1

●TEL 0749-82-3553 ●FAX 0749-82-5667

《診察時間》

		月	火	水	木	金	土	日	備考
午前	9:00~12:00	○	○	○	△	○	○	△	△: 午後 2:00~4:00
午後	2:00~6:00	○	○	○	△	○	△		

予約制の有無	有	キッズルームの有無	無
訪問診療	×	個室の診療室	無
歯科衛生士の有無	有	車イスの常備	無
補助犬の同伴	可	スタッフ介助	有

《知的・発達障害者（児）への配慮》

事前に本人の苦手や得意な事、診察への希望等の相談	○	歯科医院の雰囲気慣れるための通院	○
診療台で徐々に機械音、照明等に慣れさせる練習	○	絵カード等の作成、使用	○
治療終了後の定期受診・歯や口の健康管理	○	待ち時間短縮のための診察時間の配慮	○
視覚・聴覚的な配慮	×	笑気	×

項目		詳細	項目		詳細
出入口	段差	有 (4cm1 段)	トイレ	入口の有効幅	内開き (66cm)
	スロープ	無		段差	有
	手すり	有		ペーパーの位置	左
玄関	ドアの種類	手動		車イス対応	無
	ドアの形状	開き戸 (片開き)		オストメイト対応	無
	ドアの有効幅	70cm		自動洗浄便座	有
	靴脱ぎ場	四角 (たて 140cm×120cm)		ベビーシート	無
	車イス回転幅	有		ベビーチェア	無
	段差	有 (7・18cm2 段)		外の洗面台	有
	スロープ	無		非常呼出ボタン	無
待合室	ドアの種類	手動	トイレ・その他		
	ドアの形状	開き戸 (片開き)	建物の情報	診察室の階層	1 階
	ドアの有効幅	86cm		玄関 インターホン	無
	段差	無		駐車場	有 (7 台)
	通路有効幅	87cm		駐車場・ 障害者専用	無
	受付カウンター の高さ	110cm			
診察室	ドアの種類	ドア無し		その他	レントゲン室 有効通路幅・ 入口幅
	ドアの形状	ドア無し	車イスの ままでの 診療装置等		無
	ドアの有効幅	76cm	介護ヘルパー 同伴時の受診 時間の配慮		○
	出入口の段差	無			
	通路の有効幅	76cm			

※ベビーシート・おむつ交換が可能、ベビーチェア・幼児を固定できるイス

《備考》

ふりがな いとう

歯科医院名

伊藤デンタルクリニック

診療科目 : 歯科・小児歯科

歯科医師 : 伊藤 宗寛

《地図》

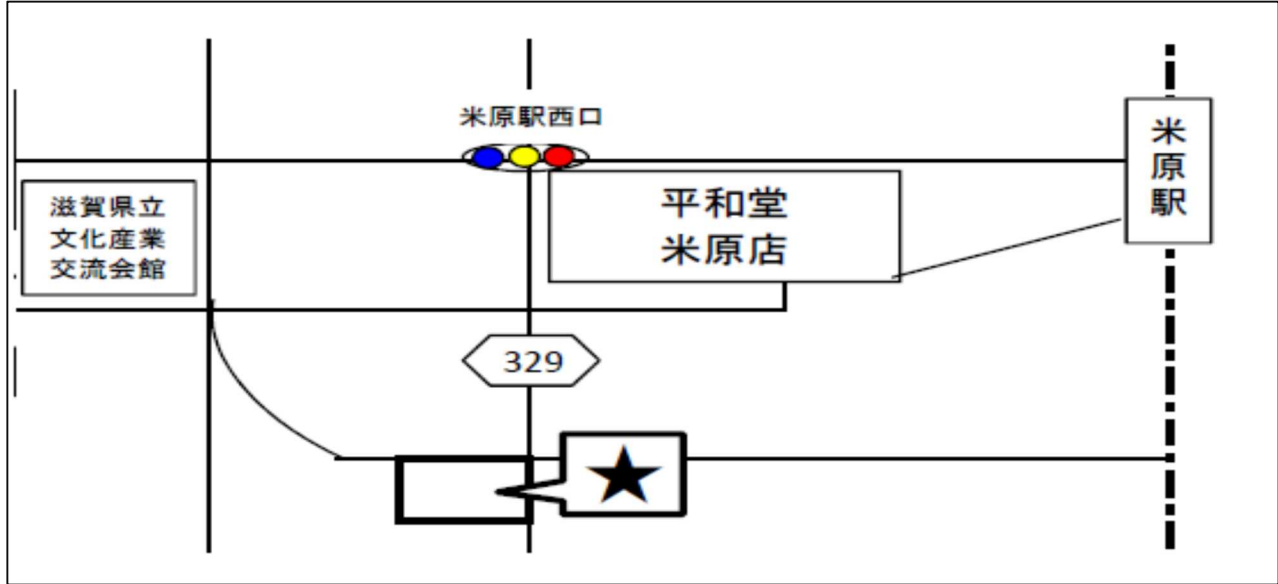

●住所 米原市梅ヶ原栄47

●TEL 0749-52-4102

●FAX 0749-52-8170

《診察時間》

		月	火	水	木	金	土	日	備考
午前	9:00~12:30	○	○	○	△	○	○	△	△: 午前9:00から 午後3:00まで
午後	2:00~7:30	○	○	○	△	○	○	△	

予約制の有無	有	キッズルームの有無	有
訪問診療	○	個室の診療室	無
歯科衛生士の有無	有	車イスの常備	無
補助犬の同伴	有	スタッフ介助	有

《知的・発達障害者（児）への配慮》

事前に本人の苦手や得意な事、診察への希望等の相談	○	歯科医院の雰囲気慣れるための通院	○
診療台で徐々に機械音、照明等に慣れさせる練習	○	絵カード等の作成、使用	○
治療終了後の定期受診・歯や口の健康管理	○	待ち時間短縮のための診察時間の配慮	○
視覚・聴覚的な配慮	○	笑気	×

項目		詳細	項目		詳細
出入口	段差	有 (15cm3 段)	トイレ	入口の有効幅	引き戸 (77cm)
	スロープ	有 (高さ 53cm 幅 121cm 長さ 393cm)		段差	無
	手すり	有		ペーパーの位置	右
玄関	ドアの種類	自動 (タッチ式)		車イス対応	有
	ドアの形状	引き戸 (片引き)		オストメイト対応	無
	ドアの有効幅	89cm		自動洗浄便座	無
	靴脱ぎ場	四角 (たて 125cm×よこ 130cm)		ベビーシート	無
	車イス回転幅	有		ベビーチェア	無
	段差	無		外の洗面台	有
	スロープ	無		非常呼出ボタン	無
待合室	ドアの種類	ドア無し	トイレ・その他	可撤式手すり有り	
	ドアの形状	ドア無し	建物の情報	診察室の階層	1 階
	ドアの有効幅	ドア無し		玄関 インターホン	有
	段差	無		駐車場	有 (11 台)
	通路有効幅	90cm		駐車場・ 障害者専用	有 (1 台)
	受付カウンター の高さ	112.5cm		診察室	レントゲン室 有効通路幅・ 入口幅
ドアの種類	ドア無し	車イスの ままでの 診療装置等			無
ドアの形状	ドア無し	介護ヘルパー 同伴時の受診 時間の配慮	○		
ドアの有効幅	ドア無し				
出入口の段差	無				
通路の有効幅	99.5cm				

※ベビーシート・おむつ交換が可能、ベビーチェア・幼児を固定できるイス

《備考》・受付カウンター 車いす対応可。
・車いすのままでの診療可。

ふりがな お う み す み だ

近江スミダ歯科医院

診療科目 : 歯科・小児歯科

歯科医師 : 角田和芳・角田律子

《地図》

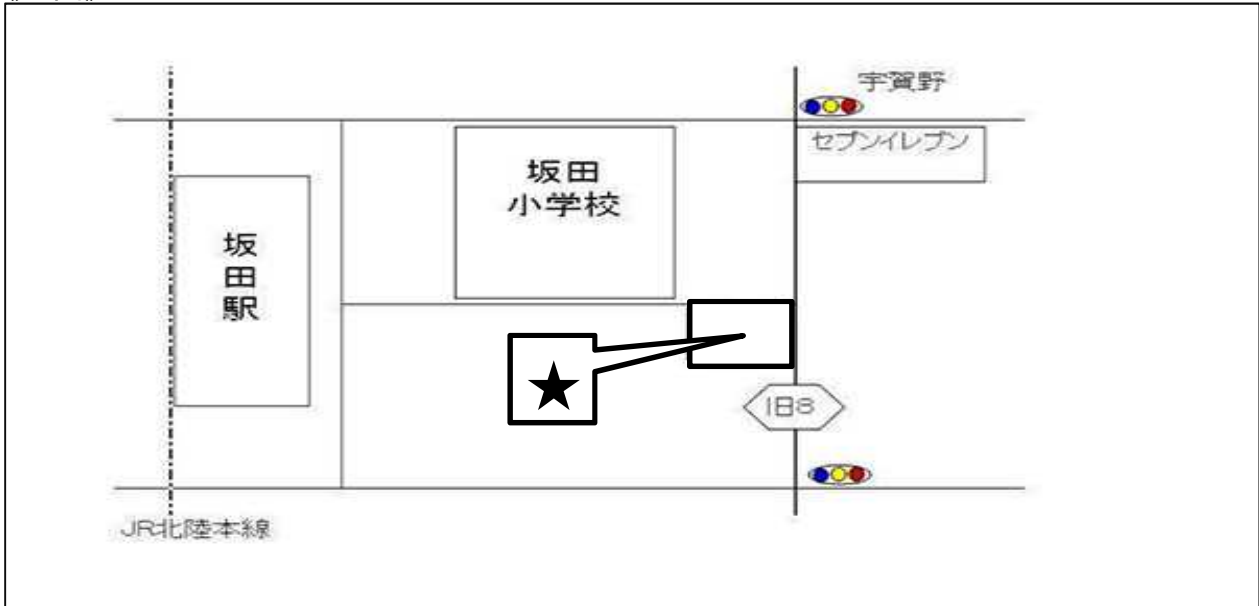

●住所 米原市宇賀野267-1

●TEL 0749-52-4181 ●FAX 0749-52-4100

《診察時間》

		月	火	水	木	金	土	日	備考
午前	9:00~12:00	○	○	○	△	○	○	△	
午後	2:00~6:30	○	○	○	△	○	○	△	

予約制の有無	有	キッズルームの有無	無
訪問診療	○	個室の診療室	無
歯科衛生士の有無	有	車イスの常備	無
補助犬の同伴	可	スタッフ介助	有

《知的・発達障害者（児）への配慮》

事前に本人の苦手や得意な事、診察への希望等の相談	○	歯科医院の雰囲気慣れるための通院	○
診療台で徐々に機械音、照明等に慣れさせる練習	○	絵カード等の作成、使用	○
治療終了後の定期受診・歯や口の健康管理	○	待ち時間短縮のための診察時間の配慮	○
視覚・聴覚的な配慮	○	笑気	×

項目		詳細	項目		詳細
出入口	段差	有 (15cm4 段) 放射線状式	トイレ	入口の有効幅	引き戸 (95cm)
	スロープ	有 (長さ 300cm 高さ 60cm 幅 100cm)		段差	無
	手すり	無		ペーパーの位置	左・右
玄関	ドアの種類	自動 (センサー式)		車イス対応	有
	ドアの形状	引き戸 (片引き)		オストメイト対応	無
	ドアの有効幅	77cm		自動洗浄便座	有
	靴脱ぎ場	四角 (124cm×144cm)		ベビーシート	無
	車イス回転幅	有		ベビーチェア	無
	段差	有 (14cm1 段)		外の洗面台	無
	スロープ	有 (長さ 94cm 高さ 14cm 幅 75cm)		非常呼出ボタン	無
待合室	ドアの種類	手動	トイレ・その他		
	ドアの形状	開き戸 (両開き)	建物の情報	診察室の階層	1 階
	ドアの有効幅	80cm		玄関 インターホン	有 (階段の上にある)
	段差	無		駐車場	有 (19 台)
	通路有効幅	75cm		駐車場・ 障害者専用	無
	受付カウンター の高さ	104cm			
診察室	ドアの種類	手動	その他	レントゲン室 有効通路幅・ 入口幅	75cm
	ドアの形状	引き戸 (片引き)		車イスの ままでの 診療装置等	無
	ドアの有効幅	75cm		介護ヘルパー 同伴時の受診 時間の配慮	○
	出入口の段差	無			
	通路の有効幅	72cm			

※ベビーシート・おむつ交換が可能、ベビーチェア・幼児を固定できるイス

《備考》ヘルパー有資格スタッフ有り

ふりがな き た む ら

きたむら歯科医院

歯科医院名

診療科目 : 歯科・小児歯科

歯科医師 : 北村鉄也 北村香織

《地図》

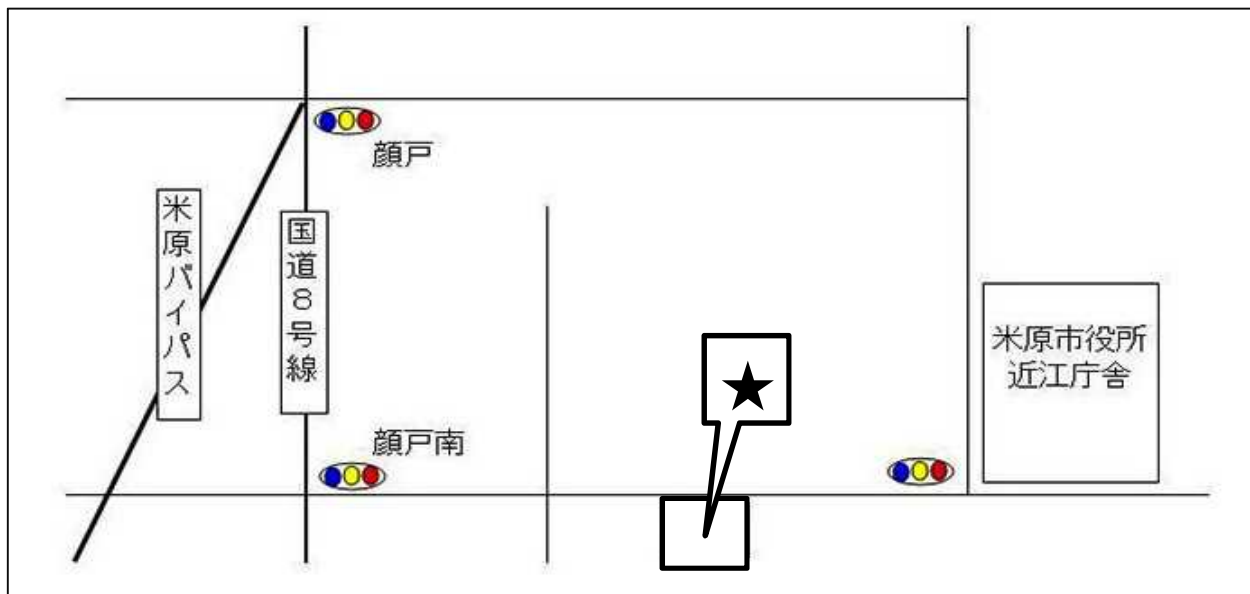

●住所 米原市顔戸615-4

●TEL 0749-52-6666

●FAX 0749-52-9300

《診察時間》

		月	火	水	木	金	土	日	備考
午前	9:00~1:00	○	○	○	○	○	○	△	△:午後2:30~5:00
午後	2:30~6:00	○	○	○	△	○	△		

予約制の有無	有	キッズルームの有無	有
訪問診療	○	個室の診療室	有
歯科衛生士の有無	有	車イスの常備	無
補助犬の同伴	不可	スタッフ介助	有

《知的・発達障害者（児）への配慮》

事前に本人の苦手や得意な事、診察への希望等の相談	○	歯科医院の雰囲気慣れるための通院	○
診療台で徐々に機械音、照明等に慣れさせる練習	○	絵カード等の作成、使用	○
治療終了後の定期受診・歯や口の健康管理	○	待ち時間短縮のための診察時間の配慮	○
視覚・聴覚的な配慮	○	笑気	×

項目		詳細	項目		詳細
出入口	段差	有 (9~12cm3段)・ふみづら 11.5	トイレ	入口の有効幅	引き戸 (80.5cm)
	スロープ	有 (長さ 490cm 高さ 32.5cm)		段差	無
	手すり	有		ペーパーの位置	右
玄関	ドアの種類	自動 (センサー式・タッチ式)		車イス対応	有
	ドアの形状	引き戸 (片引き)		オストメイト対応	無
	ドアの有効幅	88cm		自動洗浄便座	有
	靴脱ぎ場	変形 (よこ 155cm)		ベビーシート	無
	車イス回転幅	有		ベビーチェア	無
	段差	有 (12cm1段)		外の洗面台	有
	スロープ	有 (長さ 81cm 高さ 12cm 幅 95cm)	非常呼出ボタン	有	
待合室	ドアの種類	自動 (タッチ式)	トイレ・その他	手すり (可動有)	
	ドアの形状	引き戸 (片引き)	建物の情報	診察室の階層	1階
	ドアの有効幅	85cm		玄関 インターホン	無
	段差	無		駐車場	有 (10台)
	通路有効幅	109cm		駐車場・ 障害者専用	1台
	受付カウンター の高さ	100cm		その他	レントゲン室 有効通路幅・ 入口幅
ドアの種類	ドア無し	車イスの ままでの 診療装置等			入口のドアの 幅、85cm (室 内は 90cm)
ドアの形状	ドア無し	介護ヘルパー 同伴時の受診 時間の配慮	○		
ドアの有効幅	120cm				
出入口の段差	無				
診察室	通路の有効幅	90cm			

※ベビーシート・おむつ交換が可能、ベビーチェア・幼児を固定できるイス

《備考》

ふりがな こばやし

歯科医院名

こばやし歯科医院

診療科目 : 歯科・小児歯科

歯科医師 : 小林 永策

《地図》

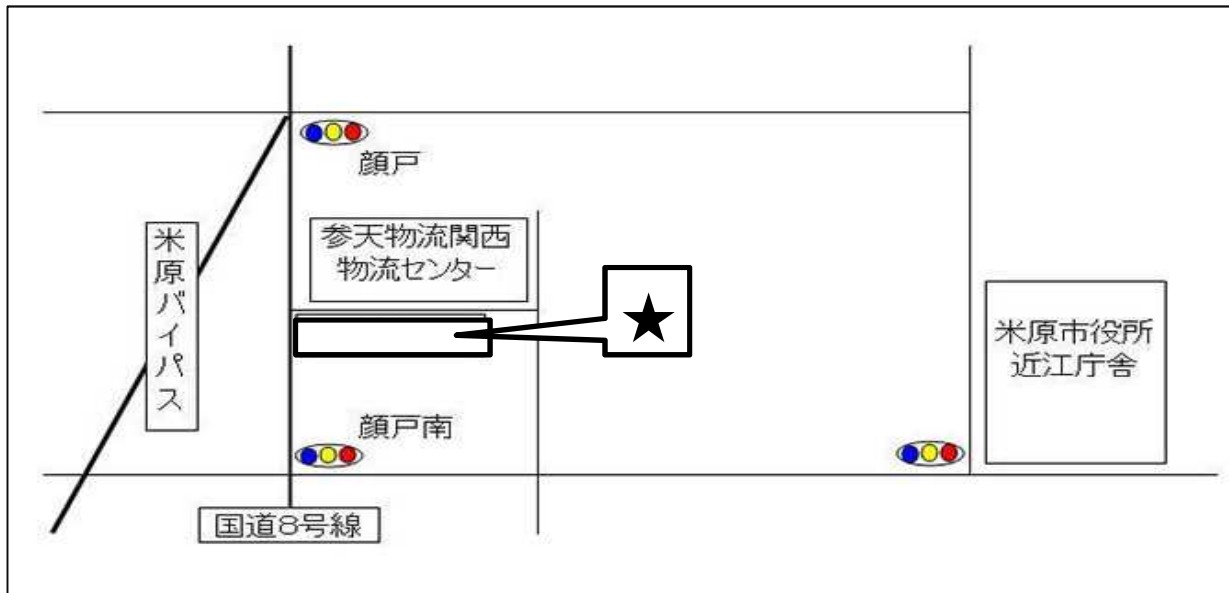

●住所 米原市顔戸681-1

●TEL 0749-52-6655

●FAX 0749-52-6655

《診察時間》

		月	火	水	木	金	土	日	備考
午前	9:30~12:30	○	○	△	○	○	○	△	△ : 午後 2:30~6:30
午後	2:30~8:00	○	○	△	○	○	△	△	

予約制の有無	有	キッズルームの有無	有
訪問診療	×	個室の診療室	無
歯科衛生士の有無	有	車イスの常備	無
補助犬の同伴	可	スタッフ介助	有

《知的・発達障害者（児）への配慮》

事前に本人の苦手や得意な事、診察への希望等の相談	○	歯科医院の雰囲気慣れるための通院	○
診療台で徐々に機械音、照明等に慣れさせる練習	○	絵カード等の作成、使用	○
治療終了後の定期受診・歯や口の健康管理	○	待ち時間短縮のための診察時間の配慮	○
視覚・聴覚的な配慮	○	笑気	×

項目		詳細	項目		詳細
出入口	段差	無	トイレ	入口の有効幅	引き戸 (66cm)
	スロープ	無		段差	無
	手すり	無		ペーパーの位置	右
玄関	ドアの種類	自動 (タッチ式)		車イス対応	有
	ドアの形状	引き戸 (両引き)		オストメイト対応	無
	ドアの有効幅	130cm		自動洗浄便座	無
	靴脱ぎ場	四角 (たて 110cm×よこ 184cm)		ベビーシート	無
	車イス回転幅	有		ベビーチェア	無
	段差	有		外の洗面台	有
	スロープ	有 (長さ 200cm 高さ 15cm 幅 95cm)		非常呼出ボタン	無
待合室	ドアの種類	手動	トイレ・その他		
	ドアの形状	引き戸 (片引き)	建物の情報	診察室の階層	1階
	ドアの有効幅	76cm		玄関 インターホン	無
	段差	無		駐車場	有 (9台)
	通路有効幅	205cm		駐車場・ 障害者専用	無
	受付カウンター の高さ	105cm			
診察室	ドアの種類	手動		その他	レントゲン室 有効通路幅・ 入口幅
	ドアの形状	開き戸 (両開き)	車イスの ままでの 診療装置等		有 (車いす幅 50cm 以内なら OK です)
	ドアの有効幅	101cm	介護ヘルパー 同伴時の受診時 の配慮		○
	出入口の段差	無			
	通路の有効幅	121cm			

※ベビーシート・おむつ交換が可能、ベビーチェア・幼児を固定できるイス

《備考》

ふりがな す み だ

角田歯科医院

診療科目 : 歯科・小児歯科

歯科医師 : 角田 円

《地図》

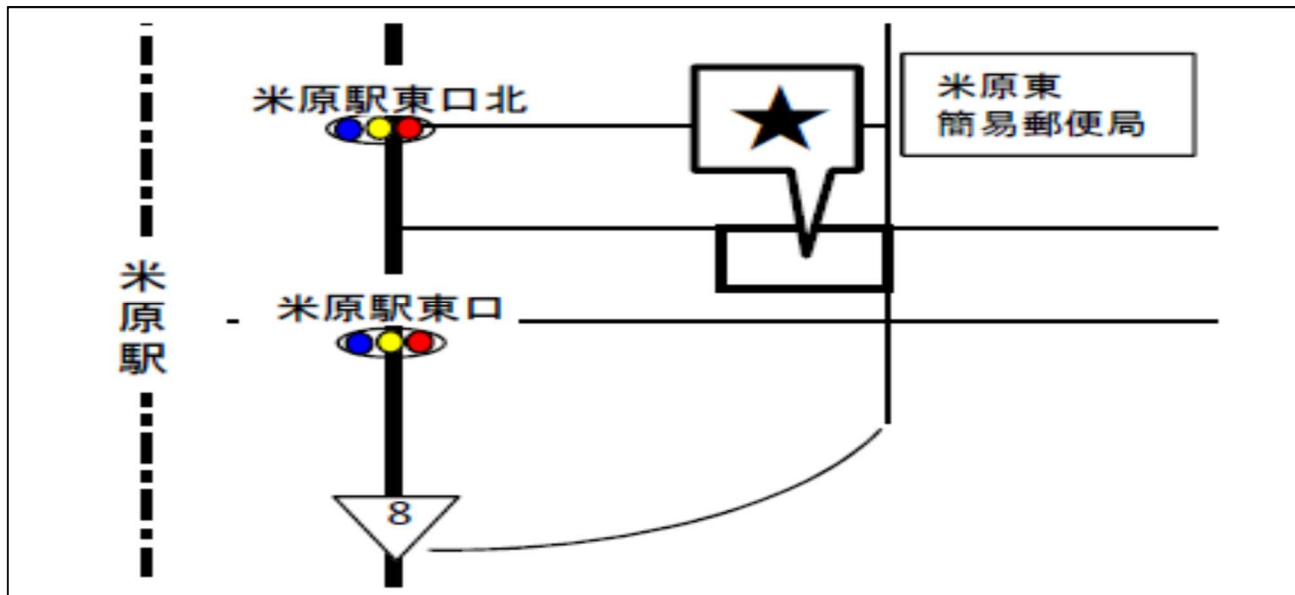

●住所 米原市米原546

●TEL 0749-52-0238

●FAX 0749-52-3860

《診察時間》

		月	火	水	木	金	土	日	備考
午前	9:00~12:00	○	○	○	△	○	○	△	△:午後2:00~5:00
午後	2:00~7:00	○	△	○	△	○	△	△	

予約制の有無	要予約	キッズルームの有無	無
訪問診療	×	個室の診療室	無
歯科衛生士の有無	無	車イスの常備	無
補助犬の同伴	有	スタッフ介助	有

《知的・発達障害者（児）への配慮》

事前に本人の苦手や得意な事、診察への希望等の相談	○	歯科医院の雰囲気慣れるための通院	○
診療台で徐々に機械音、照明等に慣れさせる練習	○	絵カード等の作成、使用	×
治療終了後の定期受診・歯や口の健康管理	○	待ち時間短縮のための診察時間の配慮	○
視覚・聴覚的な配慮	○	笑気	×

項目		詳細	項目		詳細
出入口	段差	無	トイレ	入口の有効幅	開き戸 (56cm)
	スロープ	無		段差	有 (22cm1 段)
	手すり	無		ペーパーの位置	前
玄関	ドアの種類	自動		車イス対応	無
	ドアの形状	引き戸 (片引き)		オストメイト 対応	無
	ドアの有効幅	91cm		自動洗浄便座	無
	靴脱ぎ場	四角		ベビーシート	無
	車イス回転幅	無		ベビーチェア	無
	段差	有 (6cm1 段、8cm1 段)		外の洗面台	無
	スロープ	無		非常呼出ボタン	無
待合室	ドアの種類	ドア無し	トイレ・その他	和式	
	ドアの形状	ドア無し	建物の 情報	診察室の階層	1 階
	ドアの有効幅	ドア無し (入口 74cm)		玄関 インターホン	無
	段差	無		駐車場	有 (7 台)
	通路有効幅	73cm		駐車場・ 障害者専用	無
	受付カウンター の高さ	100cm			レントゲン室 有効通路幅・ 入口幅
診察室	ドアの種類	手動		その他	車イスの ままでの 診療装置等
	ドアの形状	引き戸 (片引き)	介護ヘルパー 同伴時の受診 時間の配慮		要相談
	ドアの有効幅	67.5cm			
	出入口の段差	無			
	通路の有効幅	88cm			

※ベビーシート・おむつ交換が可能、ベビーチェア・幼児を固定できるイス

《備考》

ふりがな ま つ ば ら

歯科医院名

松原歯科医院

診療科目 : 歯科

歯科医師 : 松原 徹 ・ 松原温子

《地図》

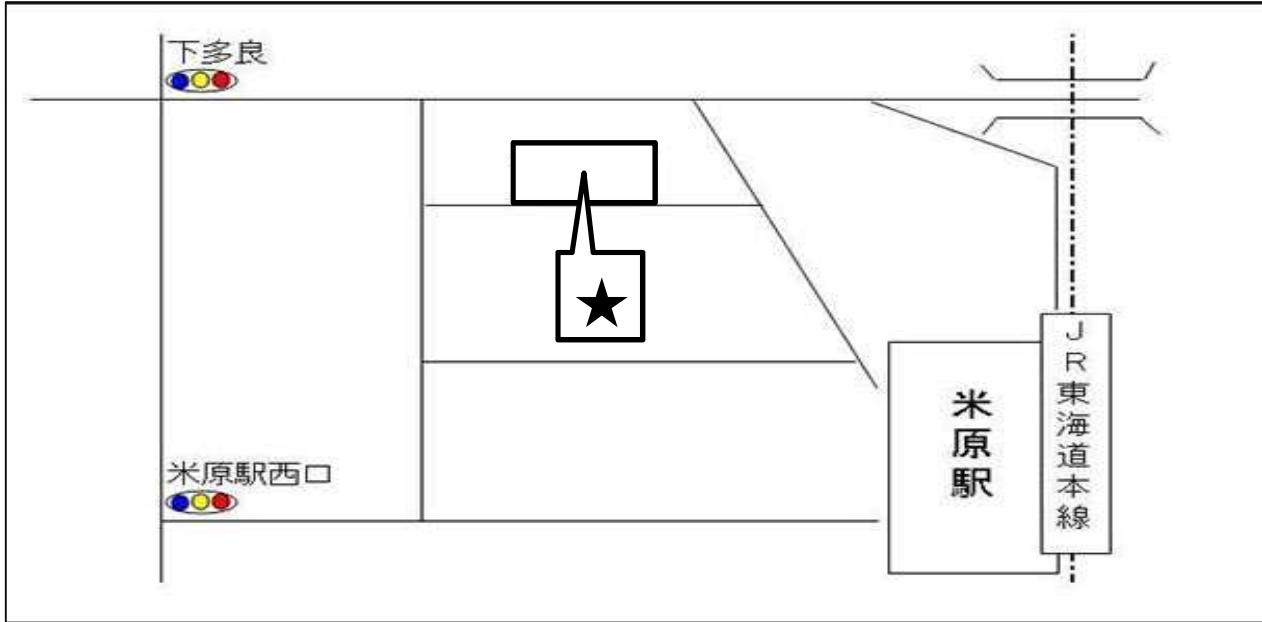

●住所 米原市下多良1-16

●TEL 0749-52-4555 ●FAX 0749-52-2399

《診察時間》

		月	火	水	木	金	土	日	備考
午前	9:00~12:00	○	○	○	△	○	○	△	△: 2:00~4:00
午後	2:00~6:30	○	○	○	△	○	△	△	

予約制の有無	有	キッズルームの有無	無
訪問診療	○	個室の診療室	無
歯科衛生士の有無	有	車イスの常備	無
補助犬の同伴	可	スタッフ介助	有

《知的・発達障害者（児）への配慮》

事前に本人の苦手や得意な事、診察への希望等の相談	○	歯科医院の雰囲気慣れるための通院	○
診療台で徐々に機械音、照明等に慣れさせる練習	○	絵カード等の作成、使用	○
治療終了後の定期受診・歯や口の健康管理	○	待ち時間短縮のための診察時間の配慮	○
視覚・聴覚的な配慮	×	笑気	×

項目		詳細		項目		詳細	
出入口	段差	有		トイレ	入口の有効幅	外開き (55cm)	
	スロープ	無			段差	有 (5cm1 段)	
	手すり	無			ペーパーの位置	左	
玄関	ドアの種類	手動			車イス対応	無	
	ドアの形状	開き戸 (両開き)			オストメイト 対応	無	
	ドアの有効幅	160cm			自動洗浄便座	無	
	靴脱ぎ場	四角 (たて 90cm×よこ 150cm)			ベビーシート	無	
	車イス回転幅	有			ベビーチェア	無	
	段差	有 (10cm1 段) 靴を脱ぐ所			外の洗面台	有	
	スロープ	無			非常呼出ボタン	無	
待合室	ドアの種類	自動 (センサー式)		トイレ・その他			
	ドアの形状	引き戸 (片引き)		建物の 情報	診察室の階層	1 階	
	ドアの有効幅	85cm			玄関 インターホン	有	
	段差	有 (9cm1 段)			駐車場	有 (9 台)	
	通路有効幅	130cm			駐車場・ 障害者専用	無	
	受付カウンター の高さ	90cm					
診察室	ドアの種類	手動			その他	レントゲン室 有効通路幅・ 入口幅	85cm
	ドアの形状	開き戸 (片開き)		車イスの ままでの 診療装置等		有	
	ドアの有効幅	75cm		介護ヘルパー 同伴時の受診時 の配慮		○	
	出入口の段差	有 (1.5cm1 段)					
	通路の有効幅	110cm					

※ベビーシート・おむつ交換が可能、ベビーチェア・幼児を固定できるイス

《備考》 mail:ayahime@pearl.ocn.ne.jp

歯科医院名

山根歯科医院

診療科目

歯科

歯科医師

:

山根史考

・

山根恭子

《地図》

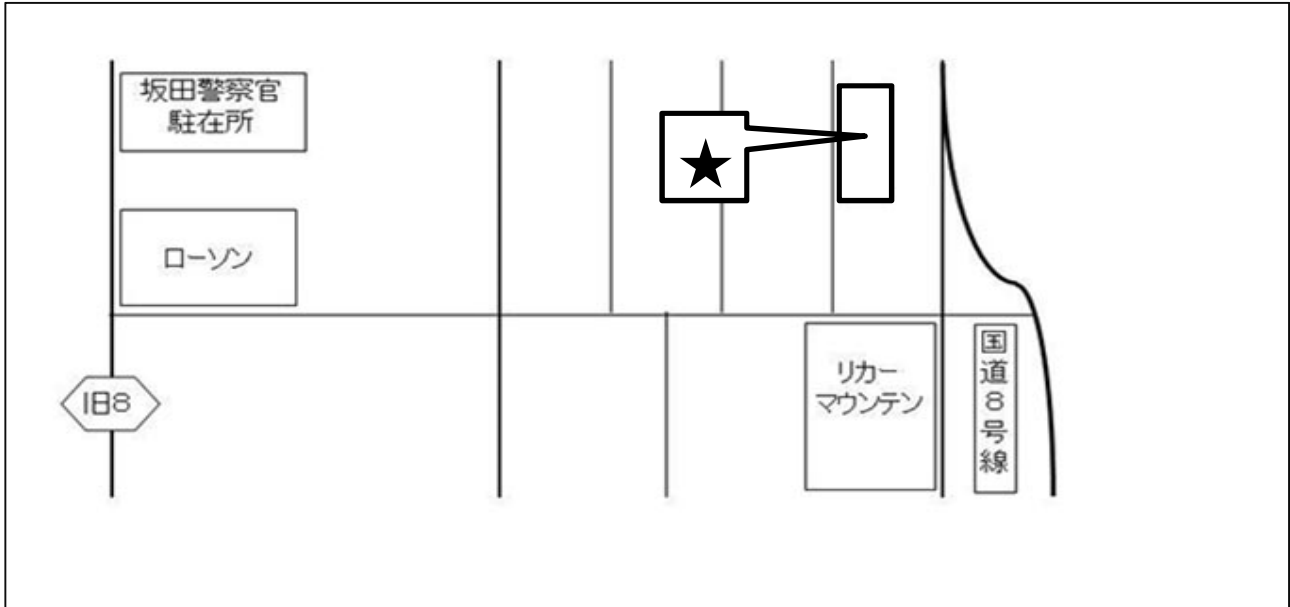

●住所 米原市顔戸1380-2

●TEL 0749-52-5811

●FAX 0749-52-5801

《診察時間》

		月	火	水	木	金	土	日	備考
午前	9:00~12:30	○	○	○	△	○	○	△	△: 2:30~5:00
午後	2:30~7:00	○	○	○	△	○	△	△	

予約制の有無	有	キッズルームの有無	有
訪問診療	○	個室の診療室	無
歯科衛生士の有無	有	車イスの常備	有
補助犬の同伴	可	スタッフ介助	有

《知的・発達障害者（児）への配慮》 ※十分とは言えないが、ケースによっては対応可能。

事前に本人の苦手や得意な事、診察への希望等の相談	○	歯科医院の雰囲気慣れるための通院	○
診療台で徐々に機械音、照明等に慣れさせる練習	○	絵カード等の作成、使用	×
治療終了後の定期受診・歯や口の健康管理	○	待ち時間短縮のための診察時間の配慮	○
視覚・聴覚的な配慮	×	笑気	○

項目		詳細	項目		詳細
出入口	段差	有 (10cm4 段)	トイレ	入口の有効幅	54cm
	スロープ	無 (移動式スロープ有り)		段差	有
	手すり	有		ペーパーの位置	右
玄関	ドアの種類	手動		車イス対応	無
	ドアの形状	開き戸 (両開き可)		オストメイト対応	無
	ドアの有効幅	77cm		自動洗浄便座	無
	靴脱ぎ場	四角		ベビーシート	無
	車イス回転幅	有		ベビーチェア	無
	段差	有		外の洗面台	有
	スロープ	無 (移動式スロープ有り)		非常呼出ボタン	無
待合室	ドアの種類	ドア無し	トイレ・その他	車イスの方 : スタッフ用トイレ使用 (段 5cm)	
	ドアの形状	ドア無し	建物の情報	診察室の階層	1 階
	ドアの有効幅	80cm		玄関 インターホン	有
	段差	有 (2cm1 段)		駐車場	5 台
	通路有効幅	140cm		駐車場・ 障害者専用	無
	受付カウンター の高さ	105cm		その他	レントゲン室 有効通路幅・ 入口幅
ドアの種類	手動	車イスの ままでの 診療装置等			無
ドアの形状	開き戸 (両開き可)	介護ヘルパー 同伴時の受診時 の配慮	○		
ドアの有効幅	78cm				
出入口の段差	無				
診察室	通路の有効幅	120cm			

※ベビーシート・おむつ交換が可能、ベビーチェア・幼児を固定できるイス

《備考》

歯科医院名

医療法人宏樹会 下村歯科医院

診療科目

歯科・小児歯科・矯正歯科

歯科医師

： 下村卓也

《地図》

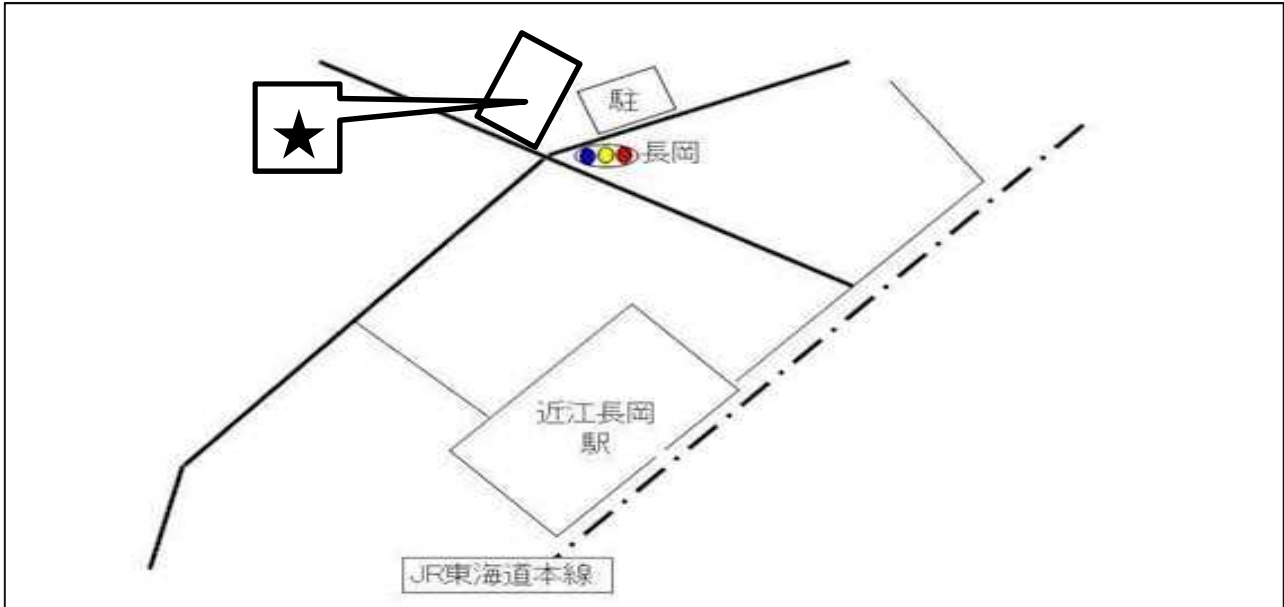

●住所 米原市長岡1599-3

●TEL 0749-55-0045

●FAX 0749-55-0343

《診察時間》

		月	火	水	木	金	土	日	備考
午前	9:00~12:00	○	○	○	△	○	○	△	
午後	2:00~6:30	○	○	○	△	○	○	△	

予約制の有無	有	キッズルームの有無	無
訪問診療	○	個室の診療室	無
歯科衛生士の有無	有(6人)	車イスの常備	有
補助犬の同伴	可	スタッフ介助	有

《知的・発達障害者(児)への配慮》

事前に本人の苦手や得意な事、診察への希望等の相談	○	歯科医院の雰囲気慣れるための通院	○
診療台で徐々に機械音、照明等に慣れさせる練習	○	絵カード等の作成、使用	○
治療終了後の定期受診・歯や口の健康管理	○	待ち時間短縮のための診察時間の配慮	○
視覚・聴覚的な配慮	×	笑気	○

項目		詳細	項目		詳細
出入口	段差	有 (20cm1 段)	トイレ	入口の有効幅	67cm
	スロープ	有		段差	無
	手すり	有		ペーパーの位置	左
玄関	ドアの種類	自動		車イス対応	有
	ドアの形状	開き戸 (片開き)		オストメイト 対応	無
	ドアの有効幅	100cm		自動洗浄便座	有
	靴脱ぎ場	長方形 (200cm×200cm)		ベビーシート	無
	車イス回転幅	有		ベビーチェア	無
	段差	有 (9cm1 段) 階段 (18cm) 15 段		外の洗面台	有
	スロープ	無		非常呼出ボタン	無
待合室	ドアの種類	手動	トイレ・その他		
	ドアの形状	開き戸 (片開き)	建物の 情報	診察室の階層	2 階
	ドアの有効幅	70cm		玄関 インターホン	有
	段差	無		駐車場	有 (15 台)
	通路有効幅	150cm		駐車場・ 障害者専用	有
	受付カウンター の高さ	110cm			
診察室	ドアの種類	手動		その他	レントゲン室 有効通路幅・ 入口幅
	ドアの形状	開き戸	車イスの ままでの 診療装置等		有
	ドアの有効幅	64cm	介護ヘルパー 同伴時の受診時 の配慮		○
	出入口の段差	無			
	通路の有効幅	64cm			

※ベビーシート・おむつ交換が可能、ベビーチェア・幼児を固定できるイス

《備考》リフォーム完成 (H25 年 1 1 月)、2 階の診察室までのエレベーター 新設
・mail:dc.take@viola.ocn.ne.jp

ふりがな た き が み

瀧上歯科医院

診療科目 : 歯科・小児歯科・口腔外科

歯科医師 : 瀧上啓志

《地図》

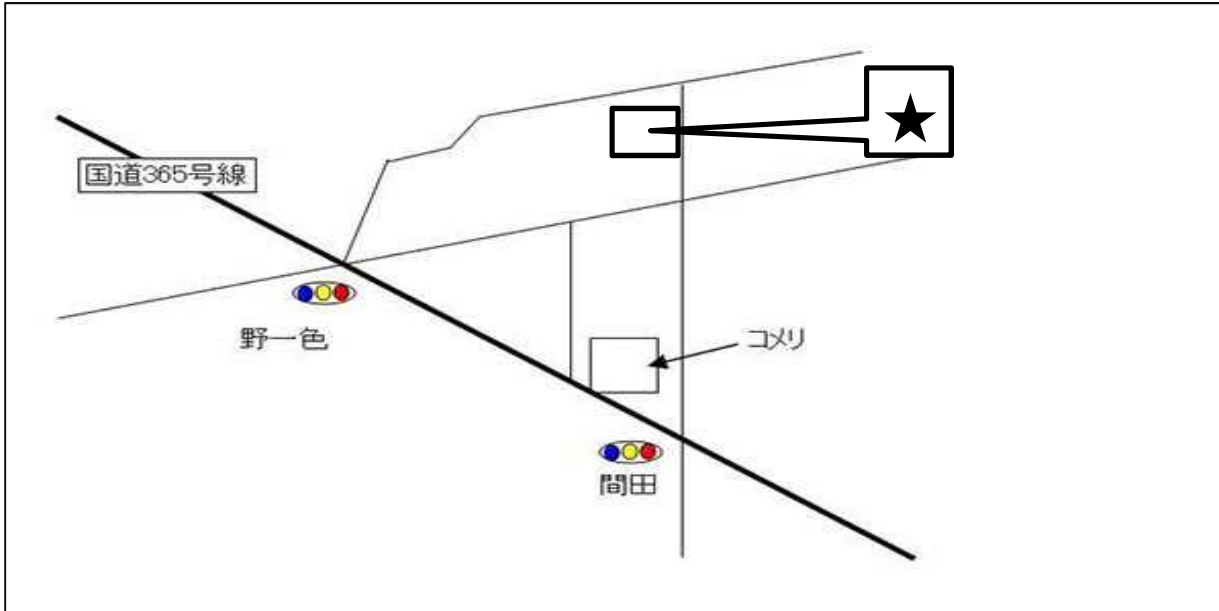

●住所 米原市小田1048

●TEL 0749-55-4182 ●FAX 0749-55-4182

《診察時間》

		月	火	水	木	金	土	日	備考
午前	9:00~12:30	○	○	○	○	○	○	△	△ : 2:30~5:00
午後	2:30~6:30	○	○	○	△	○	△		

予約制の有無	有	キッズルームの有無	無
訪問診療	○	個室の診療室	無
歯科衛生士の有無	有	車イスの常備	無
補助犬の同伴	可	スタッフ介助	有

《知的・発達障害者（児）への配慮》

事前に本人の苦手や得意な事、診察への希望等の相談	○	歯科医院の雰囲気慣れるための通院	○
診療台で徐々に機械音、照明等に慣れさせる練習	○	絵カード等の作成、使用	×
治療終了後の定期受診・歯や口の健康管理	○	待ち時間短縮のための診察時間の配慮	○
視覚・聴覚的な配慮	×	笑気	×

項目		詳細	項目		詳細
出入口	段差	有 (7cm、15cm、15cm3 段)	トイレ	入口の有効幅	引き戸 (90cm)
	スロープ	有 (長さ 6.5 高さ 37 幅 120)		段差	無
	手すり	無		ペーパーの位置	左
玄関	ドアの種類	自動 (センサー式)		車イス対応	有
	ドアの形状	引き戸 (片引き)		オストメイト対応	無
	ドアの有効幅	85cm		自動洗浄便座	有
	靴脱ぎ場	四角 (たて 130cm×よこ 185cm)		ベビーシート	無
	車イス回転幅	有		ベビーチェア	無
	段差	有 (5cm1 段)		外の洗面台	有
	スロープ	無		非常呼出ボタン	無
待合室	ドアの種類	手動	トイレ・その他		
	ドアの形状	開き戸 (両開き)	建物の情報	診察室の階層	1 階
	ドアの有効幅	85cm		玄関 インターホン	有
	段差	無		駐車場	有 (8 台)
	通路有効幅	105cm		駐車場・ 障害者専用	無
	受付カウンター の高さ	100cm			
診察室	ドアの種類	手動		その他	レントゲン室 有効通路幅・ 入口幅
	ドアの形状	引き戸 (片引き)・常時開放	車イスの ままでの 診療装置等		無
	ドアの有効幅	105cm	介護ヘルパー 同伴時の受診時 の配慮		○
	出入口の段差	無			
	通路の有効幅	170cm			

※ベビーシート・おむつ交換が可能、ベビーチェア・幼児を固定できるイス

《備考》待ち時間の配慮 (ヘルパー同伴を含む) は、努力はしますが十分対応できない場合もあります。

歯科医院名

医療法人ながおか歯科クリニック

診療科目 : 歯科

歯科医師 : 細見理絵

《地図》

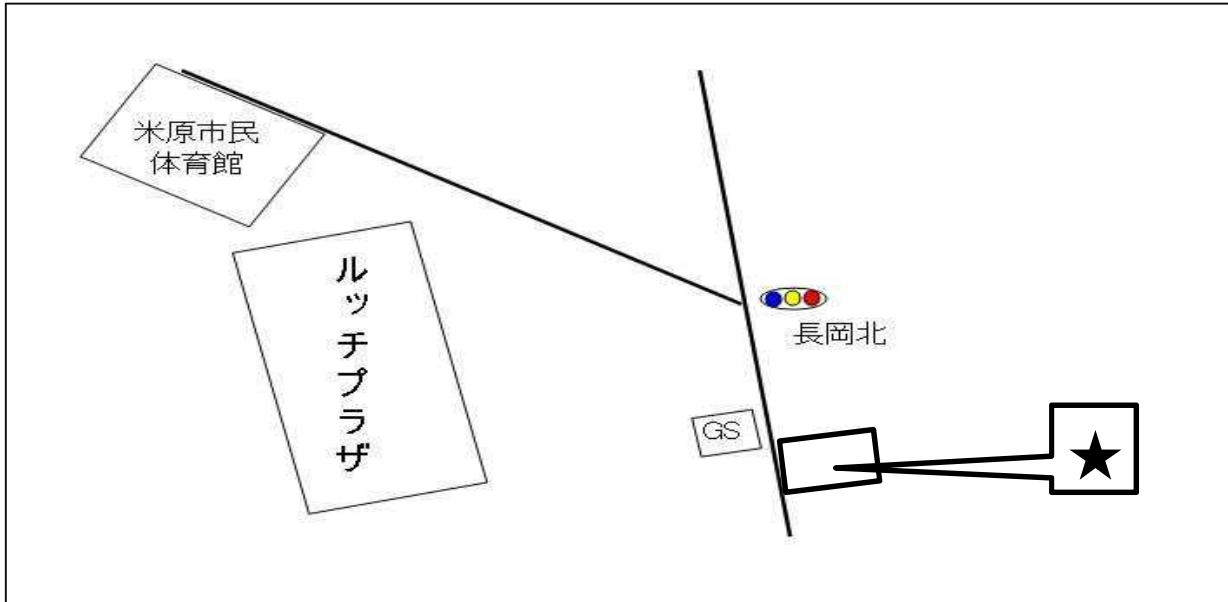

●住所 米原市長岡1192-1

●TEL 0749-55-0571

●FAX 0749-55-0572

《診察時間》 ※ 祝日のある週は、木曜日診療致します。

		月	火	水	木	金	土	日	備考
午前	9:00~12:00	○	○	○	△	○	○	△	※
午後	2:00~7:00	○	○	○	△	○	○	△	

予約制の有無	有	キッズルームの有無	無
訪問診療	○	個室の診療室	無
歯科衛生士の有無	有	車イスの常備	無
補助犬の同伴	可	スタッフ介助	有

《知的・発達障害者（児）への配慮》

事前に本人の苦手や得意な事、診察への希望等の相談	○	歯科医院の雰囲気慣れるための通院	○
診療台で徐々に機械音、照明等に慣れさせる練習	○	絵カード等の作成、使用	○
治療終了後の定期受診・歯や口の健康管理	○	待ち時間短縮のための診察時間の配慮	○
視覚・聴覚的な配慮	○	笑気	×

項目		詳細	項目	詳細	
出入口	段差	有 (15cm1 段)	入口の有効幅	引き戸 (51cm)	
	スロープ	有 (長さ 33cm 高さ 37 幅 120)	段差	無	
	手すり	無	ペーパーの位置	右	
玄関	ドアの種類	手動	トイレ	車イス対応	無
	ドアの形状	開き戸 (片開き)		オストメイト 対応	無
	ドアの有効幅	70cm		自動洗浄便座	無
	靴脱ぎ場	四角 (たて 185cm×よこ 200cm)		ベビーシート	無
	車イス回転幅	有		ベビーチェア	無
	段差	有 (26cm1 段)		外の洗面台	有
	スロープ	有 (長さ 120cm 高さ 26cm 幅 90cm)		非常呼出ボタン	無
待合室	ドアの種類	ドア無し	トイレ・その他		
	ドアの形状	ドア無し	建物の 情報	診察室の階層	1 階
	ドアの有効幅	ドア無し		玄関 インターホン	有
	段差	無		駐車場	有 (8 台)
	通路有効幅	78cm		駐車場・ 障害者専用	無
	受付カウンター の高さ	99cm			
診察室	ドアの種類	ドア無し		その他	レントゲン室 有効通路幅・ 入口幅
	ドアの形状	ドア無し	車イスの ままでの 診療装置等		無
	ドアの有効幅	80cm	介護ヘルパー 同伴時の受診 時間の配慮		○
	出入口の段差	無			
	通路の有効幅	100cm			

※ベビーシート・おむつ交換が可能、ベビーチェア・幼児を固定できるイス

《備考》待合室床暖房・融雪装置有り・AED 有り

ふりがな に の み や

にのみや歯科医院

診療科目 : 歯科・小児歯科

歯科医師 : 二宮 昭

《地図》

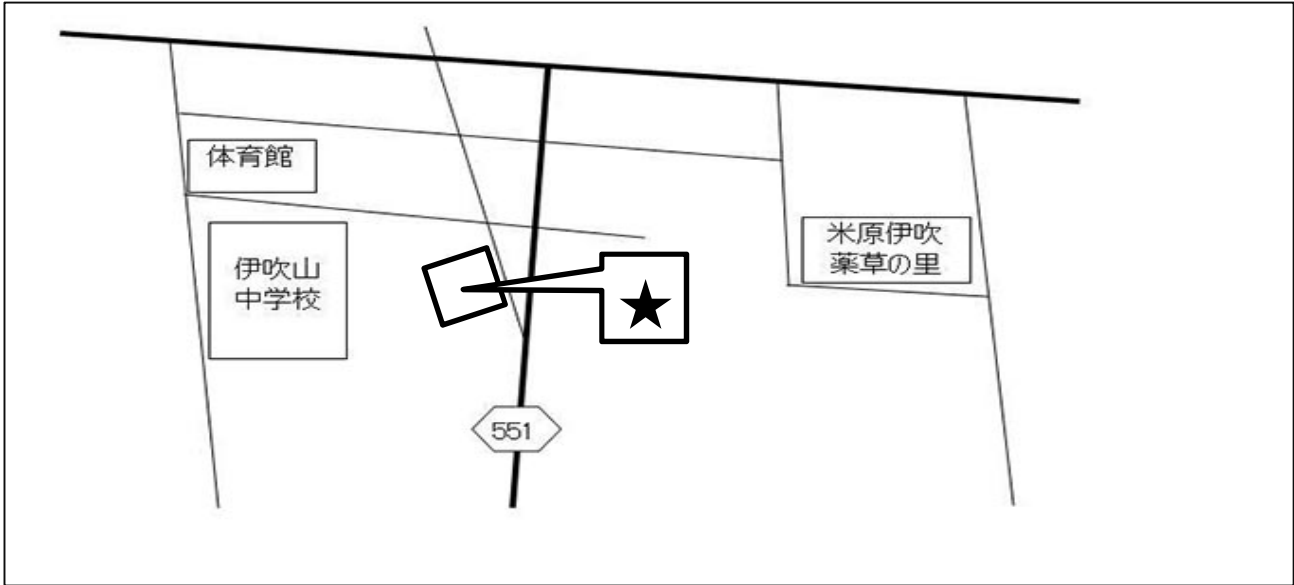

●住所 米原市春照1911-1

●TEL 0749-58-0245

●FAX 0749-58-1810

《診察時間》

		月	火	水	木	金	土	日	備考
午前	9:00~1:00	○	○	○	△	○	○	△	△ : 午後 2:30~5:00
午後	2:30~6:30	○	○	○	△	○	△	△	

予約制の有無	有	キッズルームの有無	有
訪問診療	○	個室の診療室	有
歯科衛生士の有無	有	車イスの常備	有 (1台)
補助犬の同伴	可	スタッフ介助	有

《知的・発達障害者（児）への配慮》

事前に本人の苦手や得意な事、診察への希望等の相談	○	歯科医院の雰囲気慣れるための通院	○
診療台で徐々に機械音、照明等に慣れさせる練習	○	絵カード等の作成、使用	○
治療終了後の定期受診・歯や口の健康管理	○	待ち時間短縮のための診察時間の配慮	○
視覚・聴覚的な配慮	○	笑気	×

項目		詳細	項目		詳細
出入口	段差	無	トイレ	入口の有効幅	70cm
	スロープ	有 (高さ 190cm 幅 300cm)		段差	無
	手すり	無		ペーパーの位置	左
玄関	ドアの種類	自動 (センサー式)	トイレ	車イス対応	有 (ドアが広くなる)
	ドアの形状	引き戸 (片引き)		オストメイト対応	無
	ドアの有効幅	97cm		自動洗浄便座	有
	靴脱ぎ場	四角		ベビーシート	無
	車イス回転幅	有		ベビーチェア	無
	段差	無		外の洗面台	有
	スロープ	無		非常呼出ボタン	無
待合室	ドアの種類	ドア無し	建物の情報	トイレ・その他	入口 173×180
	ドアの形状	ドア無し		診察室の階層	1階
	ドアの有効幅	97cm		玄関 インターホン	有
	段差	無 (スロープ有 2cm)		駐車場	有 (7台)
	通路有効幅	120cm		駐車場・ 障害者専用	無
	受付カウンター の高さ	105cm			
診察室	ドアの種類	手動	その他	レントゲン室 有効通路幅・ 入口幅	88cm
	ドアの形状	開き戸 (片開き)		車イスの ままでの 診療装置等	有
	ドアの有効幅	94cm		介護ヘルパー 同伴時の受診時 の配慮	○
	出入口の段差	無			
	通路の有効幅	103cm			

※ベビーシート・おむつ交換が可能、ベビーチェア・幼児を固定できるイス

《備考》

歯科医院名 ひかり歯科医院

診療科目 : 歯科・小児歯科

歯科医師 : 蒲生 純

《地図》

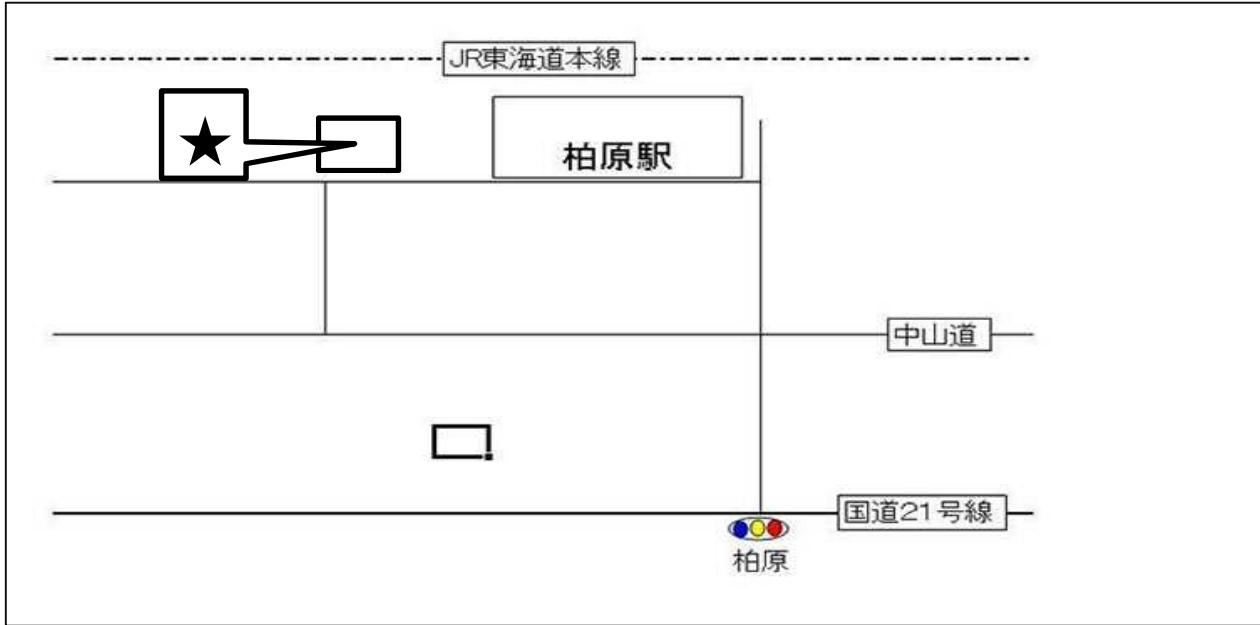

●住所 米原市柏原982-4

●TEL 0749-57-1315

●FAX 0749-57-1315

《診察時間》

		月	火	水	木	金	土	日	備考
午前	9:00~12:00	○	○	○	△	○	○	△	
午後	2:00~7:00	○	○	○	△	○	△	△	2:00~5:00

予約制の有無	有	キッズルームの有無	有
訪問診療	×	個室の診療室	無
歯科衛生士の有無	無	車イスの常備	無
補助犬の同伴	可	スタッフ介助	有

《知的・発達障害者（児）への配慮》

事前に本人の苦手や得意な事、診察への希望等の相談	○	歯科医院の雰囲気慣れるための通院	○
診療台で徐々に機械音、照明等に慣れさせる練習	○	絵カード等の作成、使用	○
治療終了後の定期受診・歯や口の健康管理	○	待ち時間短縮のための診察時間の配慮	○
視覚・聴覚的な配慮	○	笑気	×

《利用設備》		55 ひかり歯科医院			
項目	詳細	項目	詳細		
出入口	段差	有 (3cm1 段)	入口の有効幅	外開き (55cm)	
	スロープ	無	段差	有 (5cm1 段)	
	手すり	無	ペーパーの位置	前	
玄関	ドアの種類	手動	トイレ	車イス対応	有
	ドアの形状	引き戸 (片引き)		オストメイト 対応	無
	ドアの有効幅	72cm		自動洗浄便座	無
	靴脱ぎ場	四角 (たて 95cm×よこ 170cm)		ベビーシート	無
	車イス回転幅	無		ベビーチェア	無
	段差	有 (12cm1 段)		外の洗面台	有
	スロープ	無		非常呼出ボタン	無
待合室	ドアの種類	ドア無し	建物の情報	トイレ・その他	取っ手の大きさ、幅 40cm×高さ 110cm 太さ 3cm
	ドアの形状	ドア無し		診察室の階層	1 階
	ドアの有効幅	ドア無し		玄関 インターホン	無
	段差	無		駐車場	有 (15 台)
	通路有効幅	143cm		駐車場・ 障害者専用	無
	受付カウンター の高さ	100cm			
診察室	ドアの種類	手動	その他	レントゲン室 有効通路幅・ 入口幅	61cm (段差 1cm)
	ドアの形状	引き戸 (片引き)		車イスの ままでの 診療装置等	有
	ドアの有効幅	95cm		介護ヘルパー 同伴時の受診 時間の配慮	○
	出入口の段差	無			
	通路の有効幅	195cm			

※ベビーシート・おむつ交換が可能、ベビーチェア・幼児を固定できるイス

《備考》

ふりがな ふじき

歯科医院名

ふじき歯科

診療科目 : 歯科・小児歯科

歯科医師 : 藤木 芳行

《地図》

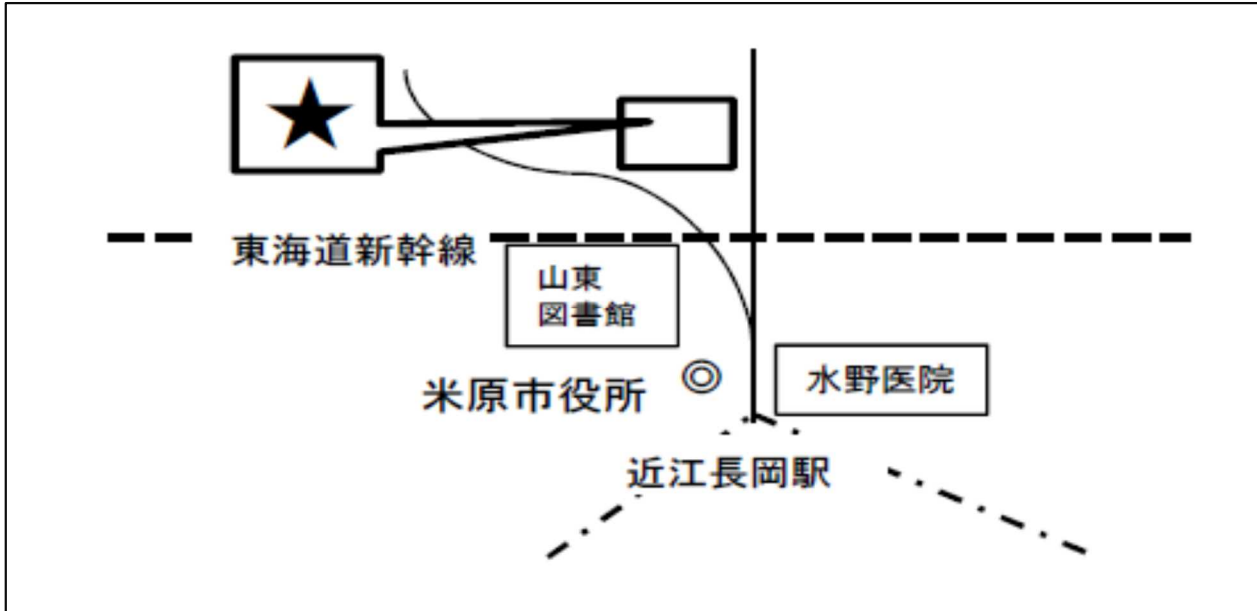

●住所 米原市西山272-1

●TEL 0749-55-2600

●FAX 0749-55-0211

《診察時間》

		月	火	水	木	金	土	日	備考
午前	9:00~13:00	○	○	○	○	○	○	△	※木曜日は休診の場合があります。
午後	3:00~7:00	○	○	○	△	○	○	△	

予約制の有無	有	キッズルームの有無	無
訪問診療	○	個室の診療室	無
歯科衛生士の有無	有	車イスの常備	無
補助犬の同伴	有	スタッフ介助	有

《知的・発達障害者（児）への配慮》

事前に本人の苦手や得意な事、診察への希望等の相談	○	歯科医院の雰囲気慣れるための通院	○
診療台で徐々に機械音、照明等に慣れさせる練習	○	絵カード等の作成、使用	×
治療終了後の定期受診・歯や口の健康管理	○	待ち時間短縮のための診察時間の配慮	○
視覚・聴覚的な配慮	○	笑気	×

項目		詳細	項目		詳細
出入口	段差	有 (15cm2 段)	トイレ	入口の有効幅	開き戸 (54cm)
	スロープ	有 (長さ 152cm 高さ 28cm 幅 79.5cm)		段差	有 (5cm1 段)
	手すり	無		ペーパーの位置	右
玄関	ドアの種類	手動		車イス対応	無
	ドアの形状	開き戸 (片開き)		オストメイト 対応	無
	ドアの有効幅	73.5cm		自動洗浄便座	無
	靴脱ぎ場	四角		ベビーシート	無
	車イス回転幅	無		ベビーチェア	無
	段差	有 (2cm1 段)		外の洗面台	有
	スロープ	無		非常呼出ボタン	無
待合室	ドアの種類	ドア無し	トイレ・その他		
	ドアの形状	ドア無し	建物の 情報	診察室の階層	1 階
	ドアの有効幅	ドア無し		玄関 インターホン	有
	段差	有 (10cm×1 段)		駐車場	有 (10 台)
	通路有効幅	210.5cm		駐車場・ 障害者専用	無
	受付カウンター の高さ	109.5cm			
診察室	ドアの種類	ドア無し		その他	レントゲン室 有効通路幅・ 入口幅
	ドアの形状	ドア無し	車イスの ままでの 診療装置等		無
	ドアの有効幅	ドア無し	介護ヘルパー 同伴時の受診 時間の配慮		○
	出入口の段差	無			
	通路の有効幅	108.5cm			

※ベビーシート・おむつ交換が可能、ベビーチェア・幼児を固定できるイス

《備考》・車いすの方も診療の対応が可能。

歯科医院名

村松歯科クリニック

診療科目 : 歯科・小児歯科

歯科医師 : 村松 英輔

《地図》

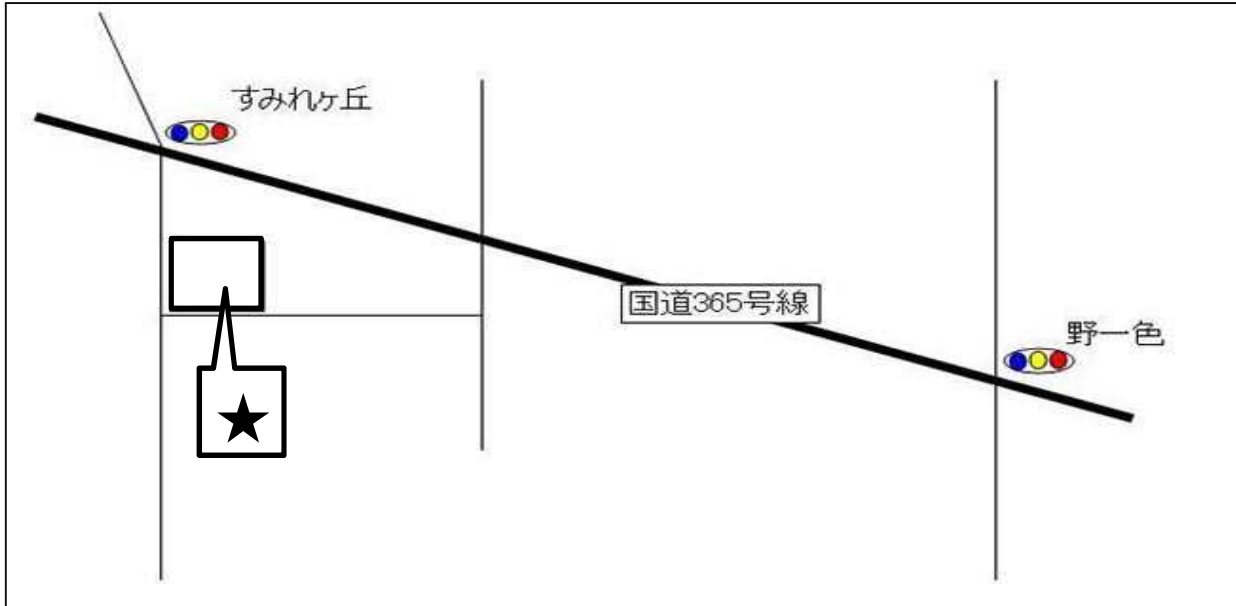

●住所 米原市野一色367-21

●TEL 0749-55-3877

●FAX 0749-55-3877

《診察時間》

		月	火	水	木	金	土	日	備考
午前	9:30~12:30	○	○	○	△	○	○	○	※祝祭日休診
午後	2:30~7:00	○	○	○	△	○	○	△	

予約制の有無	有	キッズルームの有無	有
訪問診療	×	個室の診療室	無
歯科衛生士の有無	有	車イスの常備	無
補助犬の同伴	可	スタッフ介助	有

《知的・発達障害者（児）への配慮》

事前に本人の苦手や得意な事、診察への希望等の相談	○	歯科医院の雰囲気慣れるための通院	○
診療台で徐々に機械音、照明等に慣れさせる練習	○	絵カード等の作成、使用	○
治療終了後の定期受診・歯や口の健康管理	○	待ち時間短縮のための診察時間の配慮	○
視覚・聴覚的な配慮	○	笑気	×

項目		詳細	項目		詳細
出入口	段差	有 (7cm、14cm、15cm3 段)	トイレ	入口の有効幅	60cm
	スロープ	有 (長さ 135cm 高さ 36cm 幅 200cm)		段差	有 (4cm1 段)
	手すり	有 (無)		ペーパーの位置	左
玄関	ドアの種類	手動		車イス対応	無
	ドアの形状	開き戸 (片開き)		オストメイト 対応	無
	ドアの有効幅	110cm		自動洗浄便座	有
	靴脱ぎ場	四角 (たて 80cm×よこ 130cm)		ベビーシート	無
	車イス回転幅	有	ベビーチェア	無	
	段差	有 (14cm、16cm2 段)	外の洗面台	有	
	スロープ		非常呼出ボタン	無	
待合室	ドアの種類	ドア無し	トイレ・その他		
	ドアの形状	ドア無し	建物の 情報	診察室の階層	1 階
	ドアの有効幅	ドア無し		玄関 インターホン	無
	段差	無		駐車場	1 2 台
	通路有効幅	88cm		駐車場・ 障害者専用	無
	受付カウンター の高さ	103cm			
診察室	ドアの種類	手動	その他	レントゲン室 有効通路幅・ 入口幅	73cm
	ドアの形状	開き戸 (片開き) 常時開放		車イスの ままでの 診療装置等	無
	ドアの有効幅	73cm		介護ヘルパー 同伴時の受診 時間の配慮	○
	出入口の段差	無			
	通路の有効幅	170cm			

※ベビーシート・おむつ交換が可能、ベビーチェア・幼児を固定できるイス

《備考》

ふりがな いそくりにつくしか

歯科医院名

いそくりニック歯科

診療科目

歯科

歯科医師

: 安澤 欣孝

《地図》

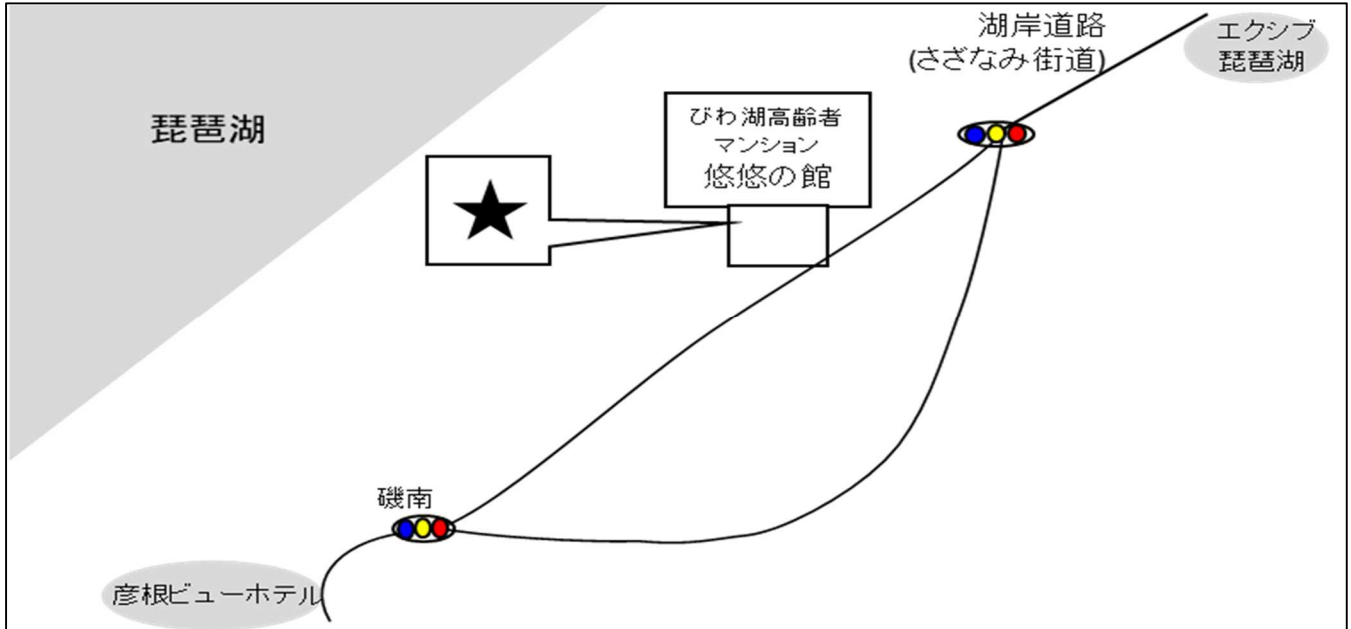

●住所 米原市磯1729-1

●TEL 0749-52-3000

●FAX 0749-52-1126

《診察時間》

		月	火	水	木	金	土	日	備考
午前	9:00~12:00	○	○	△	○	○	○	△	
午後	14:00~18:00	○	○	△	○	○	△	△	△14:00~16:00

予約制の有無	有	キッズルームの有無	有
訪問診療	○	個室の診療室	有
歯科衛生士の有無	有	車イスの常備	有
補助犬の同伴	可	スタッフ介助	有

▶可能であるが、予約時に連絡をお願いします。

《知的・発達障害者（児）への配慮》

事前に本人の苦手や得意な事、診察への希望等の相談	○	歯科医院の雰囲気慣れるための通院	○
診療台で徐々に機械音、照明等に慣れさせる練習	○	絵カード等の作成、使用	○
治療終了後の定期受診・歯や口の健康管理	○	待ち時間短縮のための待ち時間の配慮	○
視覚・聴覚的な配慮	○	笑気	×

《利用設備》

項目		詳細	項目	詳細	
出入口	段差	有 (14 cm、7 段)	入口の有効幅	120 cm	
	スロープ	無 (同じ建物の内科にスロープ有。そちらより入室可)	段差	無	
	手すり	有	ペーパーの位置	左	
玄関	ドアの種類	自動	トイレ	車イス対応	有
	ドアの形状	引き戸 (片引き)		オストメイト対応	無
	ドアの有効幅	80 cm		自動洗浄便座	無
	靴脱ぎ場	四角 (たて 130 cm × よこ 220 cm)		ベビーシート	無
	車イス回転幅	有		ベビーチェア	無
	段差	無		外の洗面台	有
	スロープ	無		非常呼出ボタン	有
待合室	ドアの種類	手動	トイレ・その他	手すりあり	
	ドアの形状	引き戸	診察室の階層	1 階	
	ドアの有効幅	91 cm	玄関 インターホン	無	
	段差	無	駐車場	有 (12 台)	
	通路有効幅	163 cm	建物の情報	駐車場・ 障害者専用	有
	受付カウンター の高さ	70~115 cm		レントゲン室 有効通路幅・ 入口幅	77 cm
診察室	ドアの種類	ドア無し	その他	車イスの ままでの 診療装置等	有
	ドアの形状	ドア無し		介護ヘルパー 同伴時の受診時 の配慮	○
	ドアの有効幅	91 cm			
	出入口の段差	無			
	通路の有効幅	106 cm			

※ベビーシート・おむつ交換が可能、ベビーチェア・幼児を固定できるイス

《備考》車いすの方も、診療できます。

しりつ ながはま びょういん
A 市立長浜病院

基本情報	
診療科目	歯科・口腔外科
住所	長浜市大戌亥町313
TEL	代表(68)2300
FAX	(65)1259
診療時間	9:00～12:00(診療受付は7:30～11:30)、 14:30～17:15(ただし午後は手術等) 障害者歯科専門外来(第1・第3水曜日) 14:30～16:30
休診日	土日・祝祭日
予約制の有無	有
訪問歯科診療	入院中に歯科治療や口腔ケアを実施し、退院後も引き続き必要な方には 湖北歯科医師会との地域連携による「かかりつけ歯科医紹介システム」を 活用し訪問歯科診療を進めている。

受診環境の情報	
スタッフ介助	有
補助犬の同伴	有
車いすの常備	有
個室の診察室	無 (カーテンで仕切ることが可能)
介護ヘルパー同伴 時の受診時間相談	有

知的・発達障害者(児)への配慮	
障害者(児)専門外来	有 (第1・第3水曜日 午後)
事前に本人の苦手や得意な事、診察への希望などの相談ができる	はい
歯科医院の雰囲気慣れるための通院ができる	はい
診察台に座れたら徐々に機械や音などに慣れさせる練習をしてから治療に入ることができる	はい
絵カード作成のための写真撮影ができる	はい
待ち時間を少なくするための診察時間の配慮ができる	はい
治療終了後、定期受診での歯・口の健康管理ができる	はい

当歯科口腔外科の特徴および希望に応じて出来ること

☆二次医療機関であるが、障害者歯科外来は予約すれば可能。
 ☆摂食嚥下障害の検査と評価を実施している。入院患者が多いが、外来でも依頼紹介があればOK。検査と評価は当院で実施、訓練は病院か在宅で実施。

ながはま せきじゅうじ びょういん
B 長浜赤十字病院

基本情報	
診療科目	歯科口腔外科
住所	長浜市宮前町14-7
TEL	(代)0749-63-2111
FAX	0749-63-2119
診療時間	8:45~12:00、午後は手術 当日診療受付は、8:30~12:00
休診日	土日、祝日、年末年始
予約制の有無	・地域医療連携室への地域歯科診療所からの紹介FAXで予約 ・電話受付 当日の場合：受付電話0749-63-0015、受付時間7:30~11:00 未来診療予約の場合：受付電話0749-63-0016、受付時間11:00~15:00 ・当日診療受付 受付時間8:30~12:00
訪問歯科診療	入院中に歯科治療や口腔ケアを実施し、退院後も引き続き必要な方には湖北歯科医師会との地域連携による「かかりつけ歯科医紹介システム」を活用し訪問歯科診療を進めている。

受診環境の情報	
スタッフ介助	有
補助犬の同伴	無
車いすの常備	有
個室の診察室	無
介護ヘルパー同伴 時の受診時間相談	相談に応じる

知的・発達障害者(児)への配慮	
障害者(児)専門外来	設定していないが午後にゆとりを持って診察する。
事前に本人の苦手や得意な事、診察への希望などの相談ができる	相談に応じて。 地域歯科診療所からの紹介が必要。 当科での診療終了後は紹介元の歯科診療所にて歯科健康管理をお願いする。
歯科医院の雰囲気慣れるための通院ができる	
診察台に座れたら徐々に機械や音などに慣れさせる練習をしながら治療に入ることができる	
絵カード作成のための写真撮影ができる	
待ち時間を少なくするための診察時間の配慮ができる	
治療終了後、定期受診での歯・口の健康管理ができる	

当歯科口腔外科の特徴および希望に応じて出来ること

- ☆二次医療機関であり、当科受診は原則として地域歯科診療所からの紹介患者が対象。
- ☆口腔外科を主としている。
- ☆障害者(児)の全身麻酔下の治療を始める予定(入院が可能な方のみ)。
- ☆当院救急センター受診患者でセンター担当医が歯科の救急と判断した場合は、土日祝日、夜間においても加療している。(救急症例受付24時間)

ながはま しりつ こほく びょういん
C 長浜市立湖北病院

基本情報	
診療科目	歯科・口腔外科
住所	長浜市木之本町黒田1221
TEL	代表(82)3315
FAX	地域連携室 (82)3646 歯科医院から紹介状をFAXすることで予約可
診療時間	9:00～13:00、14:00～16:00 (受付時間は窓口7:30から11:30、電話8:00～11:00)
休診日	水曜日・日曜日・祝祭日
予約制の有無	当日受付:窓口7:30～11:30、電話8:00～11:00 当日専用電話(82)6489 事前予約:8:30～17:00 歯科直通電話 (82)6137
訪問歯科診療	入院中に歯科治療や口腔ケアを実施し、退院後も引き続き必要な方には 湖北歯科医師会との地域連携による「かかりつけ歯科医紹介システム」を 活用し訪問歯科診療を進めている。
受診環境の情報	
スタッフ介助	有
補助犬の同伴	有
車いすの常備	有
個室の診察室	無
介護ヘルパー同伴 時の受診時間相談	有(相談できます)
知的・発達障害者(児)への配慮	
障害者(児)専門外来	外来は設置していないが時間枠は配慮する。
事前に本人の苦手や得意な事、診察への希望などの相談ができる	はい
歯科医院の雰囲気慣れるための通院ができる	はい
診察台に座れたら徐々に機械や音などに慣れさせる練習をしながら治療に入ることができる	はい
絵カード作成のための写真撮影ができる	はい
待ち時間を少なくするための診察時間の配慮ができる	はい
治療終了後、定期受診での歯・口の健康管理ができる	はい
当歯科口腔外科の特徴および希望に応じて出来ること	
☆二次医療機関であるが、一般歯科を受け入れている。 ☆入院下での抜歯が必要な場合、土曜日手術、日曜日退院の対応ができる。	

A 市立長浜病院

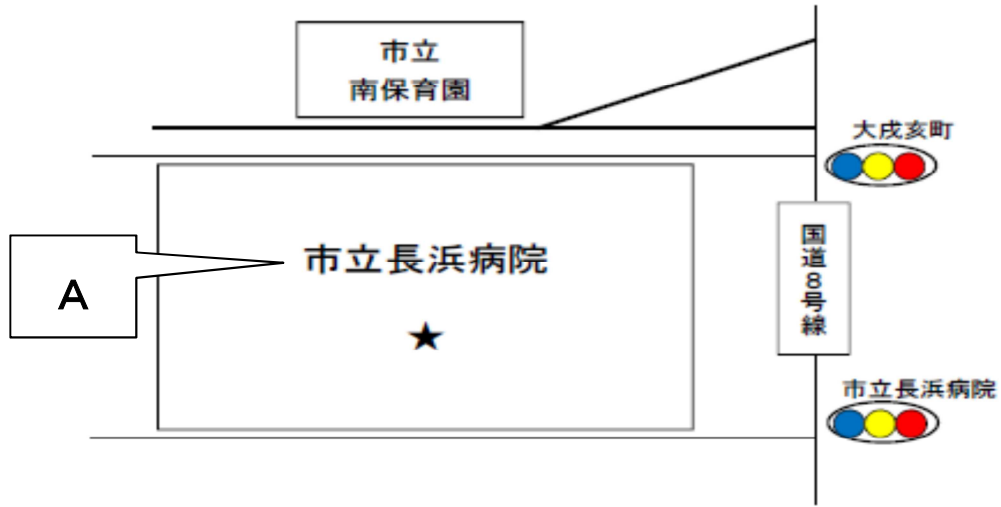

B 長浜赤十字病院

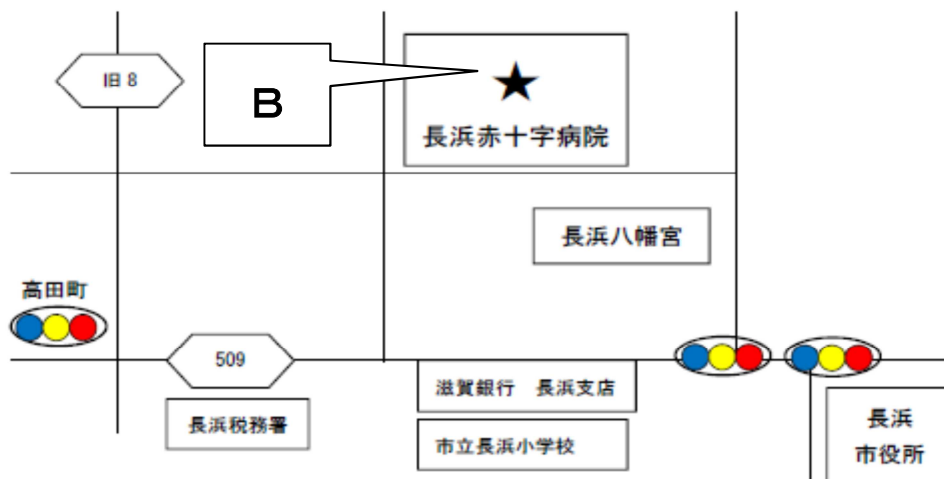

C 長浜市立湖北病院

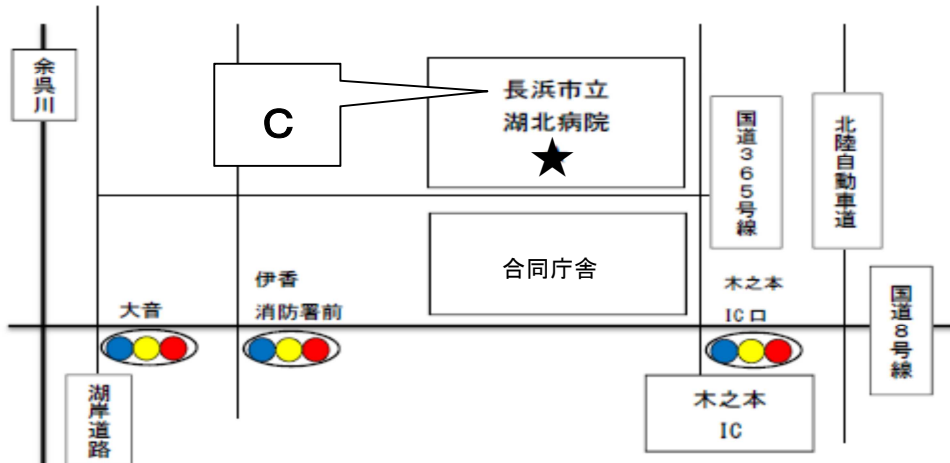

歯科マップ

～長浜市・米原市の歯医者さん情報～



歯科マップ～長浜市・米原市の歯医者さん情報～

発行日：平成30年2月

発行：滋賀県湖北健康福祉事務所（長浜保健所）

ホームページで情報を見ることができます。

長浜保健所 歯科マップ

検索